



# Guide de l'utilisateur

## Starmate 6

Radio satellite





## Voici votre nouvelle radio Starmate 6 de SIRIUS®

La nouvelle radio Starmate 6 de SIRIUS comprend tout ce dont vous avez besoin pour apprécier SIRIUS® dans l'auto. Et grâce aux accessoires SIRIUS, vous pouvez utiliser votre Starmate 6 pratiquement n'importe où.

Votre nouvelle radio Starmate 6 met de puissantes fonctions à votre disposition :

- >> Fonction Mémoire – Mémorise jusqu'à 30 titres de chanson et noms d'artiste préférés, plus une équipe de sport préférée ou voiture NASCAR® et êtes prévenu quand ceux-ci passent à une station ou l'autre.
- >> Afficheur de 5 lignes à grand angle facile à lire.
- >> *PowerConnect* pour écouter SIRIUS par la radio FM de votre voiture.
- >> Un bouton FM Presets permet de syntoniser rapidement et facilement différentes stations.

Utilisez ce guide pour vous familiariser avec toutes les fonctions et caractéristiques de votre radio SIRIUS Starmate 6. Pour obtenir les plus récentes informations sur votre Starmate 6 et les autres produits et accessoires SIRIUS, visitez le site <http://www.sirius.ca>.

# Table des matières

|   |           |
|---|-----------|
| <b>Table des matières</b>                                       | <b>4</b>  |
| <b>Mise en garde et information de sécurité</b>                 | <b>6</b>  |
| Conformité avec les normes canadiennes                          | 6         |
| Précautions générales   | 7         |
| Mises en garde  | 8         |
| <b>Droits d'auteur et marques de commerce</b>                   | <b>10</b> |
| <b>Contenu de l'emballage</b>                                   | <b>11</b> |
| <b>Installation dans le véhicule</b>                            | <b>14</b> |
| Installation du socle pour véhicule <i>PowerConnect</i>         | 14        |
| Installation de l'antenne magnétique                            | 21        |
| Raccordement de l'adaptateur d'alimentation <i>PowerConnect</i> | 37        |
| Raccordement audio  | 38        |
| Abonnement au service SIRIUS                                    | 47        |
| <b>Commandes</b>  | <b>48</b> |
| Guide de référence du socle pour véhicule <i>PowerConnect</i>   | 50        |
| Information sur l'écran d'affichage                             | 51        |
| <b>Fonctionnement</b>   | <b>51</b> |
| Changement des stations et catégories                           | 52        |
| Bouton d'affichage (Disp)                                       | 54        |
| Sélection directe des stations (syntonisation directe)          | 55        |
| Préréglages de stations (bouton Band)                           | 56        |

|  |           |
|--|-----------|
| Fonctions de mémoire (MEMO) et Recherche de chanson (S-Seek) | 58        |
| Bouton Jump  | 66        |
| Bouton de préréglages FM                                     | 67        |
| Sirius ID  | 69        |
| <b>Menu Options</b>  | <b>69</b> |
| FM Transmitter   | 70        |
| Settings   | 71        |
| Parental Control   | 77        |
| Time Based Features  | 79        |
| Indicateur de signal   | 85        |
| Factory Default  | 86        |
| <b>Dépannage</b>   | <b>88</b> |
| <b>Fiche technique</b>                                       | <b>89</b> |
| <b>SIRIUS ID</b>   | <b>90</b> |

# Mise en garde et information de sécurité



## Mise en garde

Les changements ou modifications non expressément approuvés par le fabricant peuvent annuler l'autorité de l'utilisateur de faire fonctionner l'équipement.

## Conformité avec les normes canadiennes

Cet appareil numérique de la classe B est conforme à la norme NMB-003 du Canada.

### ÉNONCÉ IC

Le fonctionnement est soumis aux deux conditions suivantes : (1) ce dispositif ne peut produire d'interférence et (2) ce dispositif doit accepter l'interférence, y compris l'interférence pouvant entraîner le fonctionnement non désiré de l'appareil.

Seule les stations 1~11 peuvent être utilisées avec les produits disponibles dans le marché du Canada. Il est impossible de sélectionner d'autres stations.

Ce dispositif et son ou ses antennes ne doivent pas être placés ni utilisés près d'une autre antenne ou d'un autre émetteur.

Pour réduire l'interférence radio possible à d'autres usagers, on doit choisir le type d'antenne et son gain de manière que la puissance isotrope rayonnée équivalente (PIRÉ) ne soit pas supérieure à celle permise pour communiquer avec succès.

Énoncé sur l'exposition aux rayonnements IC :

Cet équipement est conforme aux limites d'exposition aux rayonnements RSS-102 de l'IC énoncées pour un environnement non contrôlé. Cet équipement doit être installé et utilisé à une distance minimale de 20 cm entre le dispositif rayonnant et le corps.

# Précautions générales

## Précautions - Cristaux liquides

Si l'écran ACL de la radio est endommagé, ne touchez pas les cristaux liquides. Si l'une ou l'autre des situations suivantes se présente, procédez comme suit :

1. Si les cristaux liquides entrent en contact avec la peau, les essuyer avec un chiffon, puis bien laver la peau à l'eau et au savon.
2. Si les cristaux liquides entrent en contact avec les yeux, les rincer sous l'eau pendant au moins 15 minutes. Consulter un médecin.
3. Si les cristaux liquides sont ingérés, bien rincer la bouche avec de l'eau. Boire beaucoup d'eau et provoquer le vomissement. Consulter un médecin.



### Mesures de précaution

Toujours respecter toujours les mises en garde suivantes. Le défaut de suivre ces instructions et mises en garde de sécurité peut entraîner un accident grave.

- N'utilisez pas la radio Starmate 6 d'une manière qui pourrait vous empêcher de conduire prudemment. Le conducteur est la seule personne responsable de la sécurité et doit conduire de manière à respecter le code de la route en tout temps.
- Ne pas installer la radio là où elle peut obstruer la vue dans le pare-brise ou devant les commandes du véhicule.
- Ne pas installer la radio là où elle peut gêner le fonctionnement des dispositifs de sécurité, comme un sac gonflable. Cette dernière pourrait ne pas se déployer correctement en cas d'accident.
- Toujours installer la radio et les accessoires tel que décrit dans ces instructions d'installation et celles qui accompagnent chaque trousse d'accessoires. SIRIUS Radio Satellite ne peut être tenu responsable des problèmes découlant d'installations non conformes aux instructions.
- Avant de fixer la ventouse au pare-brise, vérifiez toutes les réglementations concernant la fixation de ce dispositif dans le pare-brise.
- Afin d'éviter les courts-circuits, ne pas ouvrir la radio ou les accessoires et ne jamais

placer ou laisser d'objets de métal (pièces de monnaie, outils, etc.) à l'intérieur de la radio.

- Si de la fumée ou des odeurs inhabituelles s'échappent de la radio ou des accessoires, éteindre immédiatement et débrancher la radio de la source de courant.
- Ne pas échapper pas la radio et ne pas lui faire subir de chocs sévères.
- Si la radio Sarmate 6 ne semble pas fonctionner correctement, l'éteindre, attendre 10 secondes, puis la rallumer.
- Les suggestions d'installation et d'utilisation contenues dans ce guide sont soumises aux restrictions ou limites pouvant être imposées en vertu des lois applicables. L'acheteur doit consulter les lois applicables relativement aux restrictions ou limites avant d'installer et/ou d'utiliser cet appareil.
- N'installez pas l'antenne d'extension FM dans un endroit où il pourrait gêner ou bloquer la vue. Dans certaines provinces, il est interdit d'installer cette antenne dans le pare-brise de votre véhicule. Renseignez-vous sur les lois applicables concernant les restrictions ou limitations avant d'installer l'antenne d'extension FM dans le pare-brise.
- N'installez pas l'antenne d'extension FM là où elle peut gêner le fonctionnement des dispositifs de sécurité, comme un sac gonflable. Cette dernière pourrait ne pas se déployer correctement en cas d'accident.



## Mises en garde

### Température de fonctionnement

La radio est conçue pour fonctionner entre  $-20^{\circ}$  et  $+85^{\circ}$  C ( $-4^{\circ}$  et  $+185^{\circ}$  F). Éviter de laisser la radio dans un véhicule ou un endroit où la température peut être au-dessous ou en dessous de cette plage. Les températures ou fluctuations de température extrêmes peuvent altérer le rendement de l'écran d'affichage ACL et éventuellement l'endommager.

### Nettoyage et entretien

Si la radio ou les accessoires sont sales, couper le courant et essuyer avec un chiffon sec et doux. Ne pas utiliser de chiffons rugueux, de puissants nettoyeurs liquides, de diluant



à peinture, d'alcool ni autres solvants volatiles pour nettoyer le récepteur. Ces produits peuvent endommager la radio.

### **Adaptateur d'alimentation *PowerConnect***

Le socle pour véhicule ne peut être alimenté directement à partir du système de 12 V c.c. du véhicule. Il faut l'alimenter à partir de l'allume-cigarette du véhicule ou d'un port d'alimentation similaire, avec l'adaptateur d'allume-cigarette ou d'un adaptateur d'alimentation c.c. équivalent (voir le détaillant d'appareils électroniques local). Le fait de raccorder le socle pour véhicule directement au système d'alimentation de 12 V c.c. du véhicule peut endommager le socle ou la radio SIRIUS, ou les deux.

# Droits d'auteur et marques de commerce

© 2010 SIRIUS Radio Satellite Inc. Tous droits réservés.

® « SIRIUS », le logo de chien SIRIUS, les noms et logos de stations sont des marques de commerce de SIRIUS Radio Satellite Inc. Toutes les autres marques de commerce et marques de service et tous les noms d'équipes de sport, illustrations d'albums et logos appartiennent à leurs propriétaires respectifs. Tous droits réservés.

<sup>MC</sup> « Starmate » est une marque de commerce de SIRIUS Radio Satellite.

Des portions du logiciel de cette radio sont accordées sous licence eCos. La distribution d'eCos exige que le code source eCos soit disponible aux clients de Sirius Radio Satellite. La licence eCos et le code source eCos sont mis à la disposition du grand public à <http://www.sirius.com/ecoslicense>.

Sirius Radio Satellite se réserve tous les droits relatifs à tous les logiciels de radio non couverts par la licence eCos. Cela comprend toutes les portions du logiciel de la radio qui ne sont pas distribuées à SIRIUS avec le système d'exploitation eCos.

Des frais de matériel, abonnement et activation sont obligatoires. Pour connaître toutes les modalités et conditions, visitez le site <http://sirius.ca>. Les prix et la programmation peuvent être modifiés. Cette radio ne doit pas être vendue ni utilisée à l'extérieur du Canada. Équipement et abonnement vendus séparément. Installation obligatoire avec certains équipements.

# Contenu de l'emballage

Les articles suivants sont inclus avec votre radio SIRIUS Starmate 6 :

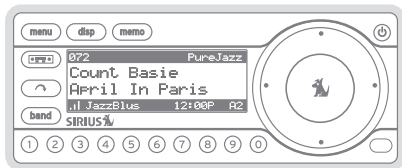

Radio Starmate 6

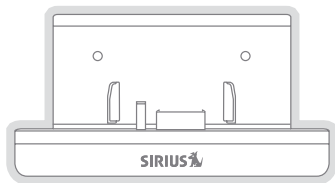

Socle pour véhicule *PowerConnect*

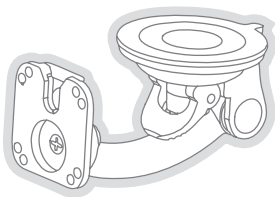

Ventouse de fixation

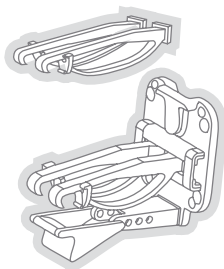

Crochets de fixation à la prise  
d'air crochets longs

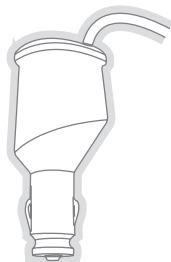

Adaptateur d'alimentation  
*PowerConnect*



Antenne magnétique



Couvre-câble/  
queue d'antenne



Vis de montage



Tampon d'alcool

Déballez soigneusement votre radio Starmate 6 et assurez-vous que tous les articles illustrés sont présents. Si un article est manquant ou endommagé, ou si votre radio Starmate 6 ne fonctionne pas correctement, avisez immédiatement le commerçant. On recommande de conserver la boîte et le matériel d'emballage originaux pour expédier l'appareil au besoin.

# Installation dans le véhicule

## Installation du socle pour véhicule *PowerConnect*

Quand vous installez le socle *PowerConnect* dans votre véhicule, choisissez un emplacement où celui-ci ne bloquera pas la vue, ne gênera pas l'accès aux commandes du véhicule ni n'obstruera le sac gonflable. L'emplacement doit être facilement accessible et assurer la bonne visibilité de l'afficheur et ne doit pas exposer l'appareil directement au soleil, ce qui nuira à la visibilité de l'écran. Les accessoires de fixation nécessaires pour installer le socle dans un véhicule sont inclus.

La *figure 1* présente deux exemples de radios SIRIUS installées dans un véhicule : **A** avec une ventouse de fixation et **B** avec la pince de fixation de bouche d'air.

Selon l'endroit où le socle est installé dans le véhicule, l'accessoire de fixation doit être fixé au socle et installé tel que décrit dans les sections suivantes.

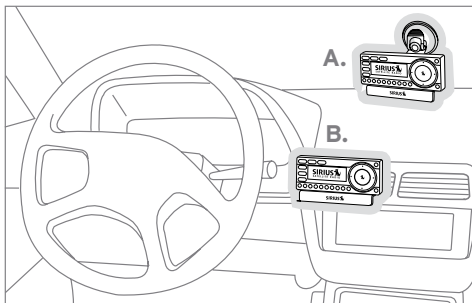
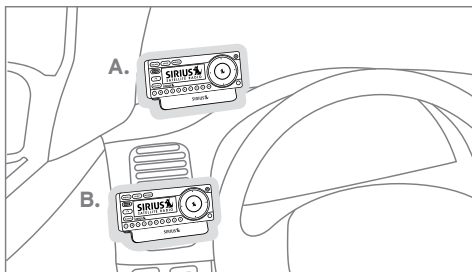

Figure 1

## Méthode avec ventouse (A)

La ventouse peut être fixée à toute surface lisse. Avant de fixer la ventouse au pare-brise, vérifiez toutes les réglementations concernant la fixation de ce dispositif dans le pare-brise.

Assemblez la fixation comme suit pour fixer le socle avec la ventouse :

1. Fixez le socle de raccordement à la ventouse à l'aide des vis fournies (voir *Figure 2*).

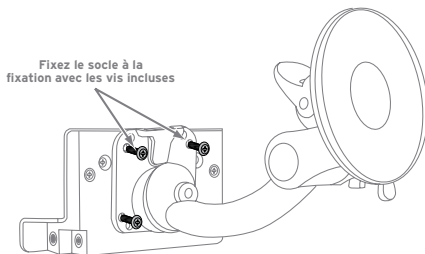

2. Nettoyez l'endroit où vous allez fixer la ventouse avec le tampon à l'alcool fourni.



3. Assurez-vous que le levier de la came est vers le haut (tel qu'indiqué à la *Figure 3*) et de placez la ventouse sur le pare-brise ou un autre endroit approprié. Enfoncez le levier de la came complètement vers la base de la fixation jusqu'à ce qu'il s'enclenche pour fixer la ventouse. (Pour déverrouiller la ventouse, soulevez le levier.)

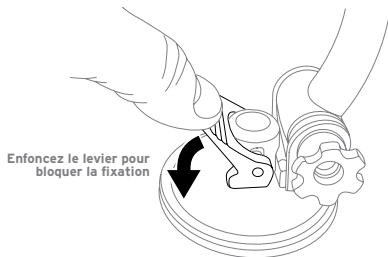

Figure 3

## Méthode de fixation à la bouche d'air (B)

Installez la fixation de bouche d'air comme suit pour fixer le socle avec la bouche d'air :

1. Si les registres de votre véhicule sont en retrait, vous devrez peut-être utiliser les plus longs crochets de bouche d'air. Voir la Figure 4 et installer les plus longs crochets dans la bouche d'air. Respectez bien l'orientation des crochets de bouche d'air illustrée.
2. Fixez la fixation de prise d'air au socle à l'aide des vis fournies (voir Figure 5).

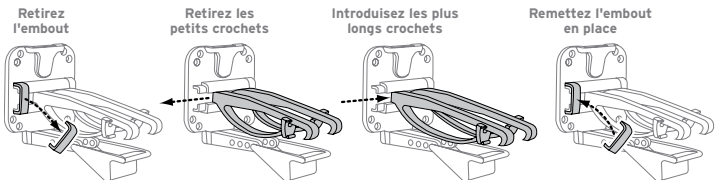

Figure 4

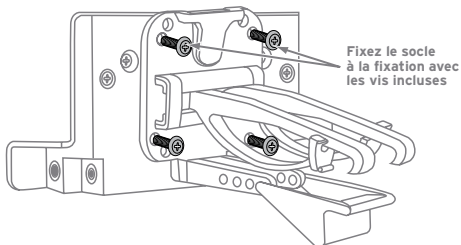

Figure 5

3. Consultez la *Figure 6* et installez la fixation pour bouche d'air sur une bouche de climatisation/chauffage du véhicule. Placez les deux ressorts de tension **A** contre le registre d'une bouche d'air **B**. Enfoncez ensuite la fixation dans la bouche d'air, suffisamment loin pour que les crochets **C** s'abaissent et s'accrochent derrière le registre (voir *Figure 7*). Dès que vous êtes certain que les crochets ont agrippé un registre, les ressorts de tension **A** maintiennent la fixation accrochée au registre.

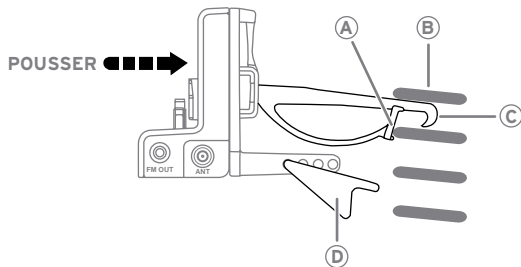

Figure 6

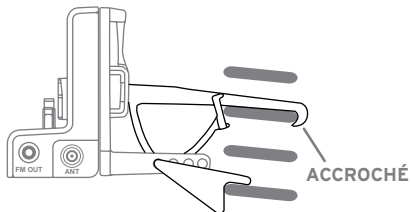

Figure 7

4. Vous pouvez changer l'angle du socle de véhicule en plaçant le pied **D** sur la fixation de prise d'air dans un autre trou d'ajustement (voir *Figure 8*).

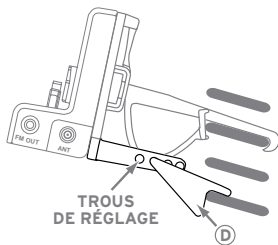

Figure 8

# Installation de l'antenne magnétique

## Mise en garde

Comme on utilise de l'adhésif pour installer le couvre-câble/queue d'antenne en caoutchouc, nous recommandons d'installer l'antenne à la température ambiante ou au-dessus (68 °F). L'adhésif du couvre-câble/queue d'antenne en caoutchouc peut ne pas coller correctement au toit du véhicule aux températures inférieures. Les températures plus chaudes facilitent également l'acheminement du câble d'antenne dans la moulure de caoutchouc qui entoure les fenêtres et autres endroits du véhicule. On obtient généralement une adhérence maximale dans les 72 heures à température ambiante ; évitez donc les lave-auto et autres contacts avec l'antenne et le couvre-câble/queue d'antenne en caoutchouc pendant cette période de 72 heures.



## Mise en garde

Prenez garde de ne pas couper, endommager ou percer la gaine extérieure du câble d'antenne pendant l'installation. Un câble d'antenne endommagé peut altérer le signal de SIRIUS ou le rendre non disponible et permettre à l'eau de pénétrer dans l'antenne et entraîner une panne.

Ne rallongez et ne raccourcissez pas le câble d'antenne en le coupant. L'antenne pourrait ainsi ne pas fonctionner correctement.

## Installation

L'installation de l'antenne magnétique se fait en deux étapes :

- Fixation de l'antenne magnétique et du couvre-câble/queue d'antenne en caoutchouc sur le véhicule
- Acheminement du câble d'antenne dans le véhicule jusqu'au socle de raccordement

## Fixation de l'antenne

L'antenne magnétique pour véhicule SIRIUS dispose d'une fixation magnétique solide, conçue pour la maintenir bien en place dans les conditions de conduite normales (autoroute/ville). Vous pouvez ainsi facilement retirer l'antenne et l'installer dans d'autres véhicules.

La *Figure 9* montre l'emplacement de fixation optimal de l'antenne sur plusieurs types de véhicules. Ces positions de fixation doivent être respectées quand vous installez l'antenne :

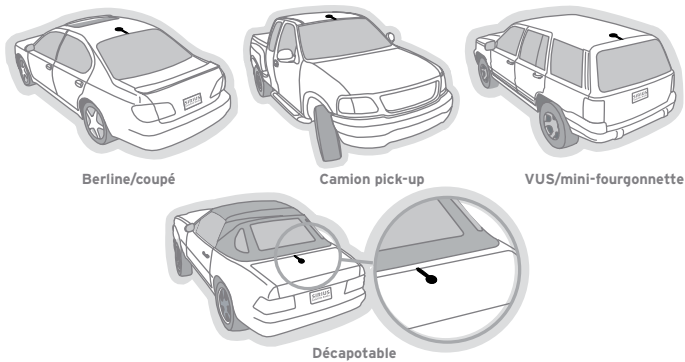

Figure 9

- **Berline/coupé/VUS/mini-fourgonnette** : Installez l'antenne à l'arrière, au centre du toit, près de la lunette arrière.
- **Camion pick-up** : l'antenne à l'avant, au centre du toit, près du pare-brise.
- **Décapotable** : Installez l'antenne à l'avant, au centre du couvercle du coffre arrière, près de la lunette arrière.

L'antenne SIRIUS doit disposer d'un espace non obstrué de **3 pouces sur 3 pouces**. Vous devez installer l'antenne là où aucun obstacle n'empêchera l'antenne de recevoir le signal SIRIUS. Des objets comme un porte-bagages, un toit ouvrant, un support, une autre antenne, etc. peuvent obstruer l'antenne. Si votre véhicule comporte un obstacle éventuel, assurez-vous que l'antenne SIRIUS est fixée à au moins 3 pouces de l'obstacle (mais pas à moins de 3 pouces du bord du toit, ou sur le couvercle du coffre arrière).

**Note :** Lisez les conseils d'installation **FAIRE** et **EVITER** qui commencent à la page 32 pour en savoir plus sur l'installation de l'antenne.

Suivez ces instructions pour fixer l'antenne :

1. Choisissez une position de fixation appropriée pour le type de véhicule, disposant d'une zone sans obstacle de 3 pouces sur 3 pouces autour de l'antenne.
2. Fixez le couvre-câble/queue en caoutchouc à l'antenne, tel qu'indiqué à la *Figure 10*, et enfoncez le câble d'antenne dans le couvre-câble/queue en caoutchouc. Le couvre-câble/queue en caoutchouc aide à positionner l'antenne à la distance appropriée par rapport au bord du toit ou du couvercle du coffre arrière.

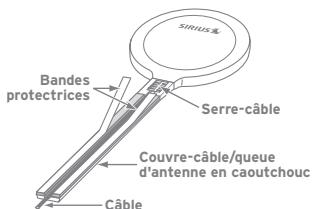

**Antenne magnétique  
(Sens dessus dessous)**

Figure 10

3. Nettoyez la surface du véhicule où l'antenne sera installée avec un tampon à l'alcool.

4. Pelez l'endos protecteur des bandes adhésives (voir *Figure 10*, à la page 23) et pressez le couvre-câble/queue en caoutchouc fermement en place sur le véhicule.
5. Assurez-vous bien que l'emplacement de l'antenne et du couvre-câble/queue en caoutchouc est approprié et continuez de presser fermement sur le couvre-câble/queue en caoutchouc pendant 30 autres secondes. À la température ambiante (68 °F), l'adhérence maximale survient généralement après 72 heures. Pendant cette période, évitez de laver le véhicule et de toucher l'antenne et le couvre-câble/queue d'antenne en caoutchouc.

### **Acheminement du câble**

Après avoir fixé l'antenne en place, vous pouvez acheminer le câble d'antenne vers le socle de raccordement SIRIUS. Vous trouverez des méthodes d'acheminement du câble d'antenne distinctes pour chaque type de véhicule : berline/coupé, camion pick-up, VUS/mini-fourgonnette et décapotable.

Vous trouverez aussi d'autres illustrations pour chaque étape de l'acheminement du câble d'antenne sur le site Web de SIRIUS à <http://www.sirius.ca>. Cliquez sur le lien **Install/Activate** puis suivez le lien pour **Car Installation Tips**.



## Acheminement du câble d'antenne dans une berline/un coupé

La *figure 11* montre comment acheminer le câble d'antenne à la radio Starmate 6 dans une berline/un coupé.

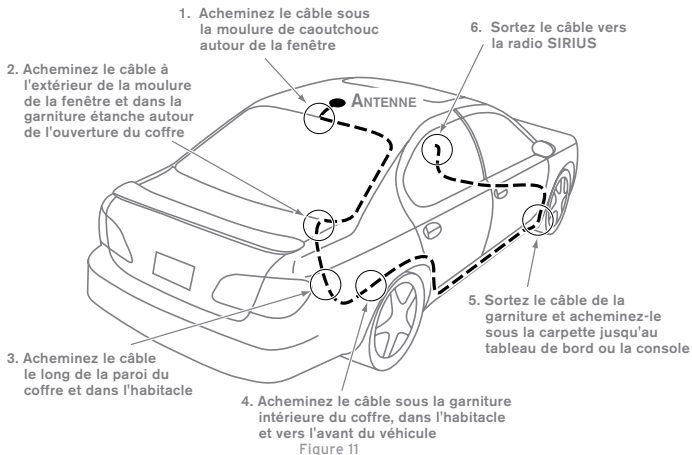

Suivez ces instructions d'installation détaillées du câble :

1. Acheminez le câble de l'antenne sous la moulure de caoutchouc qui entoure la lunette arrière. Utilisez un couteau à mastic ou un objet similaire pour soulever la moulure de caoutchouc autour de la lunette arrière et poussez le câble d'antenne sous la moulure. Acheminez le câble d'antenne autour de la lunette, vers le point le plus bas. Si la lunette arrière ne dispose pas d'une moulure en caoutchouc, SIRIUS recommande de consulter un installateur professionnel.

2. Acheminez le câble d'antenne au travers de la moulure de la fenêtre et dans la garniture étanche en caoutchouc autour de l'ouverture du coffre arrière. Soulevez la garniture étanche de l'ouverture et introduisez-y le câble, puis remettez la garniture en place. Pour éviter les replis prononcés dans le câble, acheminez le câble quelques pouces à l'intérieur de la garniture étanche, puis retirez le câble de la garniture étanche à l'intérieur du coffre. Éloignez le câble des charnières, engrenages, etc., qui peuvent l'endommager.
3. Acheminez le câble à l'extérieur de la garniture de caoutchouc et le long de la paroi du coffre. Continuez d'acheminer le câble dans l'habitacle, par un conduit ou le long d'une tresse de câbles existante.
4. Acheminez le câble dans l'habitacle sous la garniture intérieure, vers l'avant du véhicule. Utilisez le couteau à mastic pour soulever la garniture de plastique, suffisamment pour y introduire le câble. Évitez les sacs gonflables latéraux sur les montants arrière et au-dessus des portières. (Les emplacements des sacs gonflables sont indiqués par les logos « SRS ».) Prenez garde de ne pas pincer ou couper le câble.
5. Sortez le câble de la garniture, près du pare-feu et acheminez-le sous la carquette, vers le tableau de bord ou la console. Enroulez le surplus de câble dans un endroit dissimulé, comme sous la carquette, en l'éloignant des pédales ou des commandes du véhicule. Fixez le surplus de câble avec des serre-câbles.
6. Sortez l'extrémité du câble au socle pour véhicule SIRIUS. Laissez suffisamment de câble pour pouvoir facilement le raccorder au connecteur d'antenne du socle.

## Acheminement du câble d'antenne - Camion pick-up

La figure 12 montre comment acheminer le câble d'antenne de l'antenne à la Starmate 6 dans un camion pick-up.

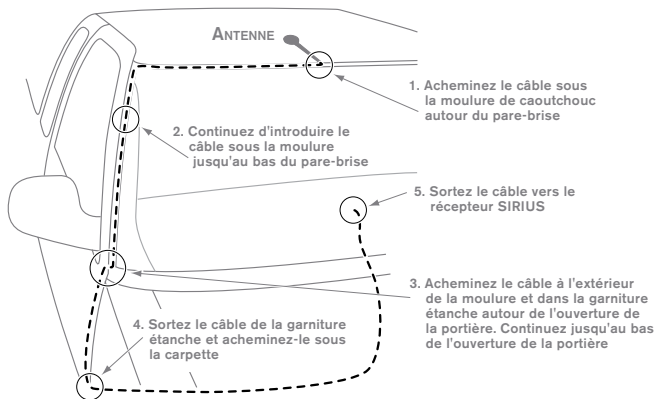

Figure 12

Suivez ces instructions d'installation détaillées du câble :

1. Utilisez un couteau à mastic ou un objet similaire pour soulever la moulure de caoutchouc autour du pare-brise et poussez le câble d'antenne sous la moulure.
2. Continuez d'introduire le câble sous la moulure du pare-brise vers le coin inférieur.

3. Dans le coin inférieur du pare-brise, sortez le câble de la moulure et acheminez-le dans la garniture étanche en caoutchouc autour de l'ouverture de la portière. Soulevez la garniture étanche de l'ouverture et introduisez-y le câble, puis remettez la garniture en place. Acheminez le câble à l'intérieur de la garniture étanche jusqu'au bas de l'ouverture de la portière.
4. Sortez le câble de la garniture étanche au bas de l'ouverture de la portière et acheminez-le sous la carquette, vers le tableau de bord. Enroulez le surplus de câble dans un endroit dissimulé, comme sous la carquette, en l'éloignant des pédales ou des commandes du véhicule. Fixez le surplus de câble avec des serre-câbles.
5. Sortez l'extrémité du câble au socle pour véhicule SIRIUS. Laissez suffisamment de câble pour pouvoir facilement le raccorder au connecteur d'antenne du socle.

### **Acheminement du câble d'antenne - VUS/mini-fourgonnette**

La *figure 13* (ci-contre) montre comment acheminer le câble d'antenne, de l'antenne vers la Starmate 6, dans un VUS ou une mini-fourgonnette.

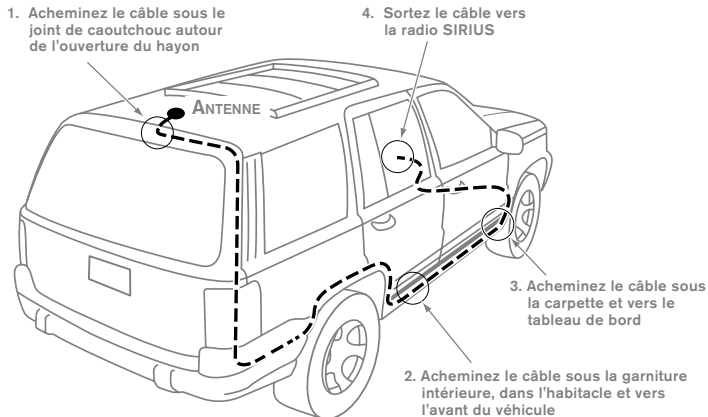

Figure 13

Suivez ces instructions d'installation détaillées du câble :

1. Acheminez le câble d'antenne sous la garniture étanche en caoutchouc de la lunette/portière arrière, le long du hayon. Soulevez la garniture étanche de l'ouverture et introduisez-y le câble, puis remettez la garniture en place. Sortez le câble de la garniture étanche et acheminez-le dans l'habitacle sous la garniture intérieure. Évitez les charnières ou les engrenages qui peuvent pincer ou couper le câble.
2. Acheminez le câble dans l'habitacle du VUS sous la garniture intérieure, vers l'avant du véhicule. Utilisez le couteau à mastic pour soulever la garniture de plastique, suffisamment pour y introduire le câble. Évitez les sacs gonflables latéraux sur les montants arrière et au-dessus des portières. (Les emplacements des sacs gonflables sont indiqués par les logos « SRS ».) Prenez garde de ne pas pincer ou couper le câble.

- Sortez le câble de la garniture, près du pare-feu et acheminez-le sous la carquette, vers le tableau de bord ou la console. Enroulez le surplus de câble dans un endroit dissimulé, comme sous la carquette, en l'éloignant des pédales ou des commandes du véhicule. Fixez le surplus de câble avec des serre-câbles.
- Sortez l'extrémité du câble au socle pour véhicule SIRIUS. Laissez suffisamment de câble pour pouvoir facilement le raccorder au connecteur d'antenne du socle.

### Acheminement du câble d'antenne - Décapotable

La *figure 14* montre comment acheminer le câble d'antenne de l'antenne à la Starmate 6 dans une décapotable.

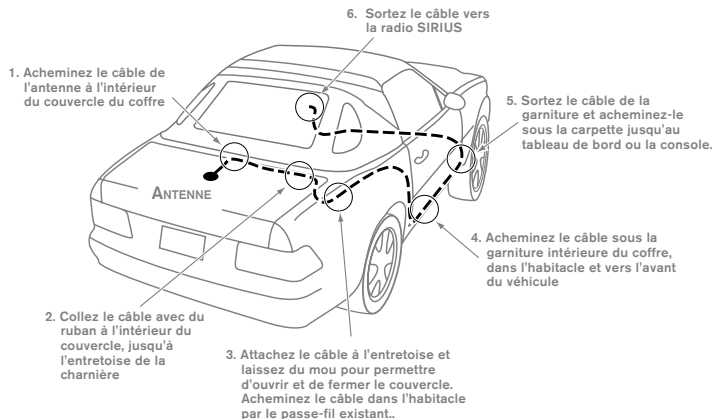

Figure 14

Suivez ces instructions d'installation détaillées du câble :

1. Acheminez le câble de l'antenne dans le coffre, au bord avant du couvercle du coffre. Évitez de plier excessivement le câble. Attachez ou collez le câble avec du ruban à l'intérieur du couvercle du coffre, jusqu'à l'entretoise de la charnière du couvercle du coffre.
2. Laissez suffisamment de mou pour permettre d'ouvrir et de fermer facilement le couvercle du coffre et éloigner le câble des charnières, engrenages, etc., qui peuvent pincer ou couper le câble. Acheminez le câble le long de la paroi du coffre et dans l'habitacle, par un conduit ou le long d'une tresse de câbles existante.
3. Acheminez le câble dans l'habitacle sous la garniture intérieure, vers l'avant du véhicule. Utilisez le couteau à mastic pour soulever la garniture de plastique, suffisamment pour y introduire le câble. Évitez les sacs gonflables latéraux sur les montants arrière et au-dessus des portières. (Les emplacements des sacs gonflables sont indiqués par les logos « SRS ».) Prenez garde de ne pas pincer ou couper le câble.
4. Sortez le câble de la garniture, près du pare-feu et acheminez-le sous la carquette, vers le tableau de bord ou la console. Enroulez le surplus de câble dans un endroit dissimulé, comme sous la carquette, en l'éloignant des pédales ou des commandes du véhicule. Fixez le surplus de câble avec des serre-câbles.
5. Sortez l'extrémité du câble au socle pour véhicule SIRIUS. Laissez suffisamment de câble pour pouvoir facilement le raccorder au connecteur d'antenne du socle.

## Conseils d'installation de l'antenne

Les conseils de fixation d'antenne **FAIRE** et **Éviter** suivants illustrent la façon d'installer l'antenne pour obtenir un rendement optimal, et aussi où ne pas installer l'antenne.

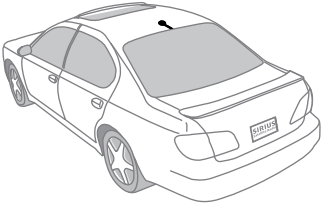
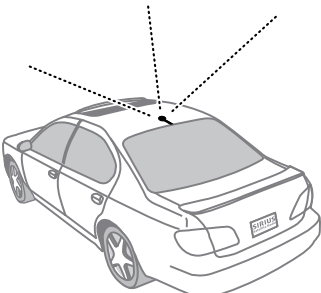
|              |   |   |
|--------------|---|---|
| <b>FAIRE</b> | Installez l'antenne sur le toit, à au moins 3 pouces du bord.   |  |
| <b>FAIRE</b> | Installez l'antenne sur le toit où la vue vers le ciel n'est pas obstruée dans toutes les directions. |  |

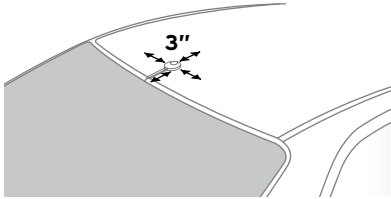

|                     |  |   |
|---------------------|--|---|
| <p><b>FAIRE</b></p> | <p>Installez l'antenne sur le toit où elle dispose d'au moins 3 pouces sur 3 pouces de dégagement.</p> |  |
|---------------------|--|---|

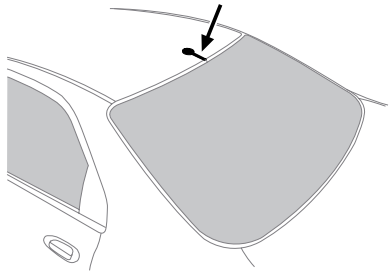
|                     |   |   |
|---------------------|---|---|
| <p><b>FAIRE</b></p> | <p>Utilisez le couvre-câble/queue en caoutchouc pour protéger le câble d'antenne.</p> |  |
|---------------------|---|---|

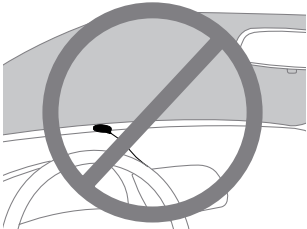
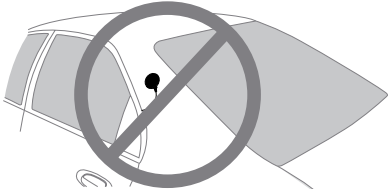
|                      |  |   |
|----------------------|--|---|
| <p><b>ÉVITER</b></p> | <p>N'installez pas l'antenne à l'intérieur du véhicule, par exemple, sur le tableau de bord.</p> |  A line drawing of a car's interior, showing the dashboard and front seats. A large grey circle with a diagonal slash is superimposed over the dashboard area, indicating that installing an antenna there is prohibited.    |
| <p><b>ÉVITER</b></p> | <p>N'installez pas l'antenne sur les montants avant, arrière ou latéraux du véhicule.</p>        |  A line drawing of a car's exterior, showing the roof and side windows. A large grey circle with a diagonal slash is superimposed over the roof area, indicating that installing an antenna on the roof rails is prohibited. |

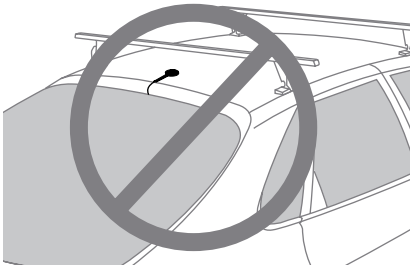
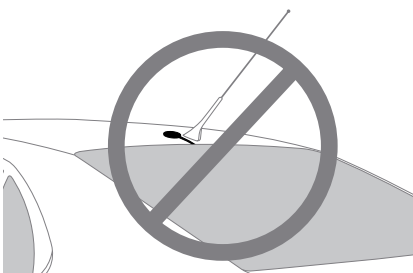
|                      |  |   |
|----------------------|--|---|
| <p><b>ÉVITER</b></p> | <p>N'installez pas l'antenne près d'un porte-bagages de toit. Ajustez le porte-bagages de manière à l'éloigner davantage de l'antenne ou rapprochez l'antenne du centre du toit.</p> |  |
| <p><b>ÉVITER</b></p> | <p>N'installez pas l'antenne près d'une autre antenne. Installez-la à au moins 3 pouces.</p>   |  |

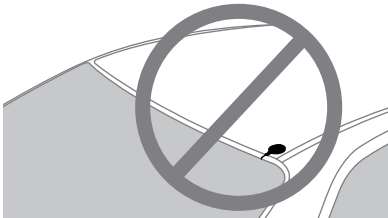
|                      |   |   |
|----------------------|---|---|
| <p><b>ÉVITER</b></p> | <p>N'installez pas l'antenne à moins de 3 pouces du bord du toit. Utilisez le couvre-câble/queue en caoutchouc fourni comme guide pour déterminer la longueur et la position appropriées.</p> |  |
|----------------------|---|---|

Après avoir acheminé le câble jusqu'au socle pour véhicule *PowerConnect*, raccordez-le à la prise ANT sur le côté gauche du socle. (Voir *Figure 15*.)

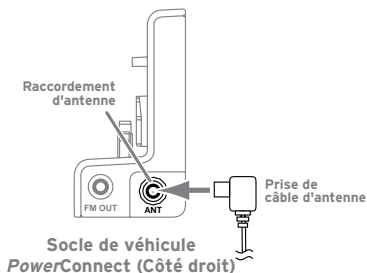

Figure 15

## Raccordement de l'adaptateur d'alimentation *PowerConnect*

Branchez l'adaptateur d'alimentation *PowerConnect* fourni dans le connecteur 5VDC sur le côté gauche du socle pour véhicule *PowerConnect*. (voir *Figure 16*).

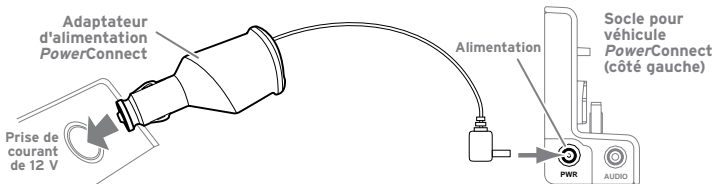

Figure 16



**Note :** N'alimentez pas le socle pour véhicule *PowerConnect* directement par le système d'alimentation de 12 V c.c. du véhicule sans utiliser l'adaptateur *PowerConnect*. Vous pourriez endommager le socle pour véhicule *PowerConnect*, la radio SIRIUS ou les deux.

## Raccordement audio

Pour écouter par la radio stéréo ou FM de la voiture, choisissez l'une des options d'entrée audio suivantes :

- **Option 1 : Meilleur :** Achetez un **câble d'entrée aux** si le système stéréo de la voiture possède une entrée auxiliaire. Consultez le guide de l'utilisateur du véhicule pour connaître l'emplacement de la prise d'entrée auxiliaire, ou consultez votre concessionnaire automobile. Le câble Aux In est vendu séparément et peut être acheté chez tout détaillant d'appareils électroniques, ou sur le site [shop.sirius.ca](http://shop.sirius.ca).

Tip

La prise d'entrée auxiliaire peut se trouver à l'avant de la radio d'auto, à l'arrière de la radio, n'importe où sur le panneau du tableau de bord, à l'intérieur du coffre à gants ou à l'intérieur de la console centrale entre les deux sièges avant.

- **Option 2 : Mieux :** Utilisez un **adaptateur-cassette** si le véhicule dispose d'un lecteur de cassette intégré. Les adaptateurs-cassettes sont vendus séparément et peuvent être achetés chez un détaillant d'appareils électroniques, ou sur le site [sirius.ca/accessoires](http://sirius.ca/accessoires).
- **Option 3 : Bon :** Utilisez la fonction **PowerConnect** de la Starmate 6. PowerConnect achemine le son à la radio FM du véhicule.
- **Option 4: Meilleur :** Utilisez l'**adaptateur FM Direct**. Si aucune de ces trois options de raccordement audio ne convient à votre véhicule, vous devrez utiliser l'adaptateur FM Direct (FMDA) (vendu séparément). Le FMDA doit être installé par un installateur professionnel et être raccordé directement à la radio FM du véhicule. Pour en savoir plus, renseignez-vous auprès du détaillant qui vous a vendu la radio, ou allez à [sirius.ca/accessoires](http://sirius.ca/accessoires).

Suivez les instructions d'installation dans les sections qui suivent correspondant à l'option de raccordement audio que vous avez choisie.

## Option 1 : Instructions d'installation de câble Aux In

1. Branchez une extrémité du câble Aux In dans le connecteur **AUDIO** vert du socle.
2. Branchez l'autre extrémité dans la prise d'entrée auxiliaire du système stéréo du véhicule (voir *Figure 17*).

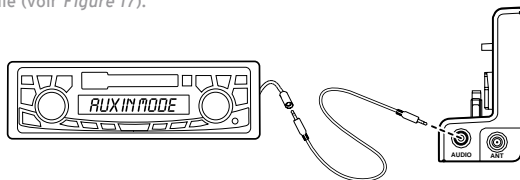

Figure 17

3. Insérez la Starmate 6 dans le socle et alignez la radio à l'arrière du socle de sorte que les rails du socle reposent dans les fentes de montage à l'arrière de la radio (voir *Figure 18*).

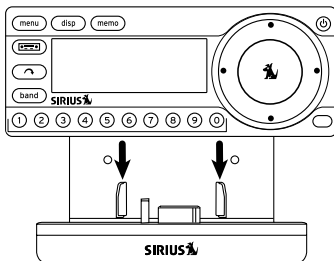

Figure 18

4. Allumez votre Starmate 6 en appuyant sur le **bouton Power** (voir *Figure 19*).
5. Assurez-vous que le véhicule se trouve à l'extérieur et que l'antenne dispose d'une vue directe du ciel. Vérifiez que vous recevez le signal SIRIUS. Il devrait y avoir au moins une barre dans le coin inférieur gauche de l'écran principal pour indiquer la puissance du signal d'antenne. Vous pouvez aussi appuyer sur **menu**, puis sur le bouton Bas pour faire défiler et mettre en surbrillance l'**indicateur de signal**. Appuyez sur le **bouton Select**. Les barres Satellite et Terrestrial indiquent la puissance du signal reçu (voir *Figure 20*). Si la réception du signal est bonne, maintenez **menu** enfoncé pour retourner à l'écran principal.

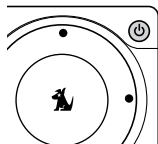

Figure 19

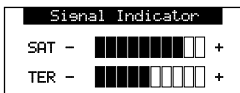

Figure 20

6. Assurez-vous que la Starmate 6 est syntonisée à la station 184. À la mise en marche, la Starmate 6 doit syntoniser la station 184 par défaut, lorsqu'elle n'est pas encore activée. Si la station 184 n'est pas syntonisée, lisez la section « Fonctionnement » à la 51 pour apprendre comment syntoniser une station.
7. Allumez le système stéréo de la voiture. Réglez-le pour écouter la source d'entrée auxiliaire.
8. Vous devriez entendre la station 184 de SIRIUS par le système stéréo de la voiture. Vous pouvez maintenant abonner votre Starmate 6.
9. La sortie de niveau sonore de la Starmate 6 peut être augmentée ou baissée au besoin de manière à correspondre avec les niveaux audio des autres sources du véhicule. Voir « Audio Level » à la page 76.

Si la réception du signal est bonne, mais que vous n'entendez rien quand vous syntonisez la station 184, assurez-vous que le système stéréo du véhicule est réglé à la bonne source, ex. : source d'entrée auxiliaire (étape 7). Assurez-vous également que le niveau audio est réglé à une intensité suffisamment élevée pour être entendue (étape 9). Voir « Dépannage » à la 88 pour en savoir plus.



## Option 2 : Instructions d'installation de l'adaptateur-cassette

1. Branchez l'adaptateur-cassette dans le connecteur AUDIO vert du socle.
2. Insérez l'adaptateur-cassette dans le lecteur de cassette du véhicule (voir *Figure 21*). Pour ce, vous devrez peut-être allumer le système stéréo du véhicule.
3. Insérez la Starmate 6 dans le socle et alignez la radio à l'arrière du socle de sorte que les rails du socle reposent dans les fentes de montage à l'arrière de la radio (voir *Figure 22*).

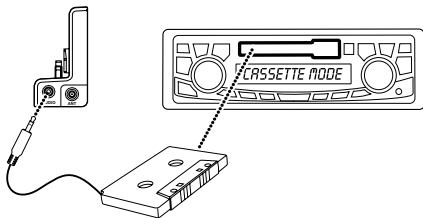

Figure 21

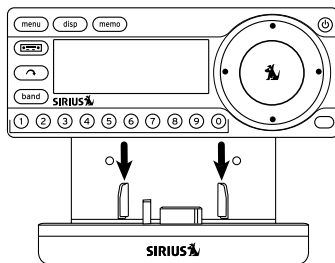

Figure 22

4. Allumez votre Starmate 6 en appuyant sur le **bouton Power** (voir *Figure 23*).
5. Assurez-vous que le véhicule se trouve à l'extérieur et que l'antenne dispose d'une vue directe du ciel. Vérifiez que vous recevez le signal SIRIUS. Il devrait y avoir au moins une barre dans le coin inférieur gauche de l'écran principal pour indiquer la puissance du signal d'antenne. Vous pouvez aussi appuyer sur **menu**, puis sur le bouton Bas pour faire défiler et mettre en surbrillance l'**indicateur de signal**. Appuyez sur le **bouton Select**. Les barres Satellite et Terrestrial indiquent la puissance du signal reçu (voir *Figure 24*). Si la réception du signal est bonne, maintenez **menu** enfoncé pour retourner à l'écran principal.

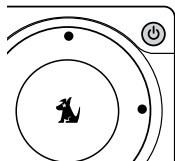

Figure 23

6. Assurez-vous que la Starmate 6 est syntonisée à la station 184. À la mise en marche, la Starmate 6 doit syntoniser la station 184 par défaut, lorsqu'elle n'est pas encore activée. Si la station 184 n'est pas syntonisée, lisez la section « Fonctionnement » à la page 51 pour apprendre comment syntoniser une station.
7. Si ce n'est déjà fait, allumez le système stéréo du véhicule. Réglez-le pour écouter la source de cassette.
8. Vous devriez entendre la station 184 de SIRIUS par le système stéréo de la voiture. Vous pouvez maintenant abonner votre Starmate 6.
9. La sortie de niveau sonore de la Starmate 6 peut être augmentée ou baissée au besoin de manière à correspondre avec les niveaux audio des autres sources du véhicule. Voir « Audio Level » à la page 76.

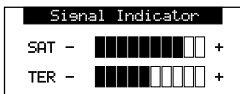

Figure 24

Si la réception du signal est bonne, mais que vous n'entendez rien quand vous syntonisez la station 184, assurez-vous que le système stéréo du véhicule est réglé à la bonne source, ex. : source de cassette (étape 7). Assurez-vous également que le niveau audio est réglé à une intensité suffisamment élevée pour être entendue (étape 9). Voir « Dépannage » à la page 88 pour en savoir plus.

### Option 3 : Instructions d'installation *PowerConnect*

1. Insérez la Starmate 6 dans le socle et alignez la radio à l'arrière du socle de sorte que les rails de montage à l'arrière dans les fentes de montage à l'arrière de la radio (voir *Figure 25*).
2. Allumez votre Starmate 6 en appuyant sur le **bouton Power** (voir *Figure 26*).
3. Assurez-vous que le véhicule se trouve à l'extérieur et que l'antenne dispose d'une vue directe du ciel. Vérifiez que vous recevez le signal SIRIUS. Il devrait y avoir au moins une barre dans le coin inférieur gauche de l'écran principal pour indiquer la puissance du signal d'antenne. Vous pouvez aussi appuyer sur **menu**, puis sur le bouton Bas pour faire défiler et mettre en surbrillance l'**indicateur de signal**. Appuyez sur le **bouton Select**. Les barres Satellite et Terrestrial indiquent la puissance du signal reçu (voir *Figure 27*). Si la réception du signal est bonne, maintenez **menu** enfoncé pour retourner à l'écran principal. Vous pouvez maintenant effectuer le raccordement audio.
4. Vous devrez d'abord trouver une station FM disponible. Une station FM disponible est une station inutilisée par une station de radio FM de la région. Quand vous syntonisez la radio FM à une station disponible, vous devriez entendre des parasites ou un silence - pas de discussion ni de musique. Nous recommandons d'utiliser l'une des méthodes suivantes pour trouver une station FM disponible :

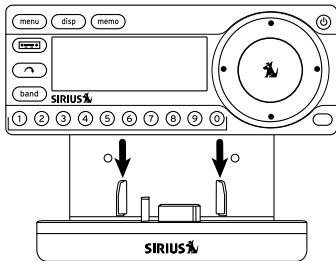

Figure 25

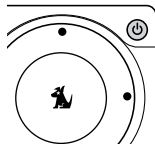

Figure 26

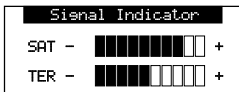

Figure 27

- a. Utilisez le repéreur de stations FM SIRIUS|XM à <http://siriuscanada.ca/en/install/frequency.aspx>. Allez sur le site Web et entrez votre code postal. Le repéreur de stations vous suggérera une liste de stations FM disponibles dans votre région. Pour plus de commodité, inscrivez ou imprimez cette liste.

OU

- b. Syntonisez manuellement vos stations FM locales à la radio FM de votre véhicule. Trouvez et créez une liste des stations qui ne sont pas utilisées par une station de radio FM. Prenez la liste en note. Après avoir créé votre liste des stations FM disponibles, vous devrez trouver celle qui convient le mieux à votre Starmate 6.

**Tip**

Vous devrez utiliser la fonction de syntonisation « manuelle » de la radio FM du véhicule pour syntoniser toutes les stations FM une à une. Allumez la radio FM du véhicule. Commencez à 88,1 et utilisez la fonction de syntonisation « manuelle » de la radio FM du véhicule pour syntoniser chacune des stations FM une à une (88,1 suivie de 88,3, etc.) pour repérer les stations qui ne sont pas utilisées par une station de radio FM locale. Inscrivez chaque station FM qui diffuse seulement des parasites ou aucun son, jusqu'à ce que vous atteigniez 107,9.

5. Assurez-vous que la Starmate 6 est syntonisée à la station 184. À la mise en marche, la Starmate 6 doit syntoniser la station 184 par défaut, lorsqu'elle n'est pas encore activée. Si la station 184 n'est pas syntonisée, lisez la section « Fonctionnement » à la page 51 pour apprendre comment syntoniser une station.
6. Choisissez la première station FM de votre liste à l'étape 4. Allumez la radio FM du véhicule (si ce n'est déjà fait) et syntonisez-la à cette station FM.

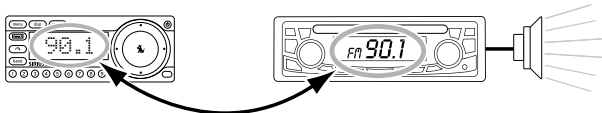

ASSORTISSEZ LES STATIONS FM

Figure 28

7. Programmez votre Starmate 6 pour émettre la station FM choisie à l'étape 4 :
  - i. Appuyez sur **menu**.
  - ii. Appuyez sur le **bouton Bas** pour faire défiler et mettre en surbrillance **FM Transmitter** et appuyez sur le **bouton Select**.
  - iii. **FM Presets** est mis en surbrillance. Appuyez sur le **bouton Select**.
  - iv. Appuyez sur le **bouton Bas** pour faire défiler et mettre en surbrillance l'emplacement **FM2** (voir *Figure 29*). Appuyez sur le **bouton Select**.
  - v. TSyntonisez la station FM trouvée à l'étape 3. Appuyez sur le **bouton Haut** ou **Bas** pour syntoniser par étapes de 0,2, ex. : 99,3 à 99,5. Appuyez sur le **bouton Gauche** ou **Droite** pour syntoniser par étapes de 1, ex. : 99,3 à 100,3 (voir *Figure 30*). Quand la station FM désirée est affichée à l'écran, appuyez sur le **bouton Select** pour sélectionner la station FM.
  - vi. La station FM choisie sera confirmée à l'écran (voir *Figure 31*). La Starmate 6 syntonisera la station FM.

| FM Presets |          |
|------------|----------|
| FM1        | 88.1 MHz |
| FM2        | <EMPTY>  |
| FM3        | <EMPTY>  |
| FM4        | <EMPTY>  |

Figure 29

| FM2 Frequency |  |
|---------------|--|
| 90.1 MHz      |  |

Figure 30

| FM Presets |          |
|------------|----------|
| FM1        | 88.1 MHz |
| FM2        | 90.1 MHz |
| FM3        | <EMPTY>  |
| FM4        | <EMPTY>  |

Figure 31

8. Vous devriez entendre la station 184 SIRIUS par la radio FM du véhicule. Si la qualité du son est satisfaisante, vous avez terminé ! Vous pouvez maintenant abonner votre Starmate 6.
9. Si la station FM sélectionnée ne vous convient pas, essayez les autres stations FM de votre liste jusqu'à ce que vous en trouviez une qui permet d'entendre SIRIUS clairement. Vous devrez à chaque fois syntoniser la radio FM du véhicule à la station FM, puis programmer la Starmate 6 pour émettre le signal à la même station

#### FM (étapes 6 et 7).

Si la réception du signal est bonne, mais vous n'entendez pas SIRIUS quand vous syn- tonisez la station 184, vérifiez que la radio et la radio FM du véhicule sont syntonisées à la même station FM (étapes 6 et 7). Assurez-vous également que la station FM choisie convient dans votre région (étape 4). Vérifiez qu'aucun autre appareil n'est branché dans le connecteur **AUDIO** du socle PowerConnect du véhicule. Voir « Dépannage » à la page 88 pour en savoir plus.

## Abonnement au service SIRIUS

Avant de pouvoir écouter le service SIRIUS, vous devez vous abonner au service de radio satellite SIRIUS. Procédez comme suit pour vous abonner :

1. Assurez-vous que la radio Starmate 6 est correctement installée, se trouve dans le socle du véhicule et que l'antenne est orientée pour recevoir le signal SIRIUS.
2. Allumez la radio Starmate 6. Après la séquence de mise en marche, la radio met à jour la liste des stations SIRIUS (voir *Figure 32*). Attendez la fin des mises à jour des stations avant d'appuyer sur des boutons.
3. Une fois que les stations ont été mises à jour, la radio Starmate 6 syntonise automatiquement la station 184 et l'afficheur montre *To Activate Call 1-888-539-SIRIUS* (voir *Figure 33*). Vous ne pourrez écouter d'autres stations avant d'avoir activé votre abonnement SIRIUS.
4. Pour afficher le code SIRIUS (SID) de votre radio Starmate 6, syntonisez la station 0 en appuyant sur le bouton **Select**, puis sur le bouton 0 (zéro), puis de nouveau sur le bouton **Select** (voir *Figure 34*). Le code SID se trouve aussi sur l'emballage de la radio Starmate 6. Prenez le code SID en note.
5. Ayez votre carte de crédit à portée de la main et allez à <https://activate.siriuscanada.ca/>. Vous pouvez aussi appeler SIRIUS sans frais au : 1-888-539-SIRIUS.
6. Un message est affiché dès que vous vous êtes abonné au service SIRIUS (voir *Figure 35*). Pour continuer, appuyez sur un bouton du panneau avant.

Vous pouvez maintenant commencer à profiter du divertissement numérique de la radio satellite SIRIUS et syntoniser les autres stations !

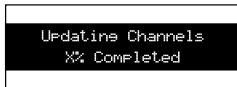

Figure 32



Figure 33

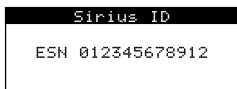

Figure 34



Figure 35

# Commandes

## Panneau avant SIRIUS Starmate 6

La Figure 36 et la section qui suit identifient et décrivent les boutons et les commandes de la radio SIRIUS Starmate 6.

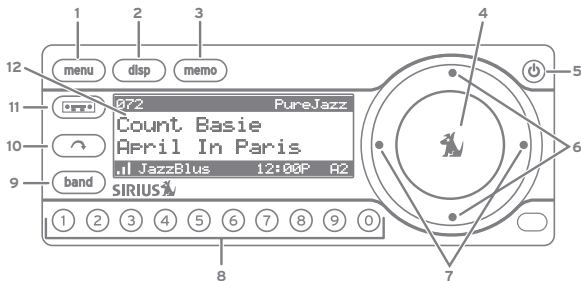

Figure 36

1. **Bouton Menu** : Permet d'accéder aux options de menu pour changer la programmation et les caractéristiques.
2. **Bouton d'affichage (DISP)** : Fait basculer l'écran d'affichage par défaut entre le mode normal et le mode affichage à gros texte (voir page 54). Maintenez le bouton enfoncé pour afficher l'écran MY CHANNELS (voir page 53).
3. **Bouton de mémoire (Memo) (Fonction S-Seek)** : Sauvegarde et rappelle les noms d'artistes, titres de chansons et équipes de sport. Vous pouvez mémoriser un maximum de 30 combinaisons de noms d'artistes/titres de chansons, y compris vos équipes et stations de circulation préférées. Maintenez le bouton **Memo**



- enfoncé pour passer en mode de rappel et afficher les noms d'artistes/titres de chansons mémorisés.
4. **Bouton Select** : Permet de sélectionner les éléments en surbrillance à l'écran. Quand l'écran par défaut est affiché, vous pouvez afficher un message d'entrée de numéro de station si vous appuyez sur le bouton **Select**. Maintenez-le enfoncé pour retourner à la dernière station écoutée.
  5. **Bouton Power** : Allume et éteint la radio Starmate 6.
  6. **Boutons Channel Haut/Bas** : Permettent de parcourir les stations et les écrans d'affichage et de mettre en surbrillance les éléments affichés.
  7. **Boutons Category à Gauche/Droit** : Permettent de naviguer dans les écrans Category List qui affichent les catégories de stations SIRIUS. Maintenez les boutons enfoncés pour obtenir un raccourci permettant de régler la luminosité de l'afficheur sans avoir à accéder aux options de menu (voir page 79).
  8. **Boutons numériques (0 à 9)** : Permettent de programmer et sélectionner les stations pré-réglées. Permettent aussi d'entrer le numéro de la station pour synchroniser directement les stations.
  9. **Bouton BAND** : Appuyez sur ce bouton pour alterner entre les banques de pré-réglages A, B et C qui renferment 10 stations pré-réglées chacune, pour un total de 30. Maintenez ce bouton enfoncé pour passer à la catégorie **My Presets** qui permet de voir les artistes et les chansons qui jouent à chacun de vos pré-réglages mémorisés.
  10. **Bouton Jump** : Permet d'alterner rapidement entre la station en cours et une station préférée (ou souvent sélectionnée).
  11. **Bouton FM Presets** : Sélectionne les différentes fréquences pré-réglées utilisées par l'émetteur FM sans fil intégré.
  12. **Écran ACL** : Renseigne sur le fonctionnement de la radio Starmate 6, l'émission qui joue et le reste de la programmation disponible.

## Guide de référence du socle pour véhicule **PowerConnect**

La Figure 37 et la section qui suit identifient et décrivent les commandes et les connecteurs du socle de raccordement de véhicule **PowerConnect**.

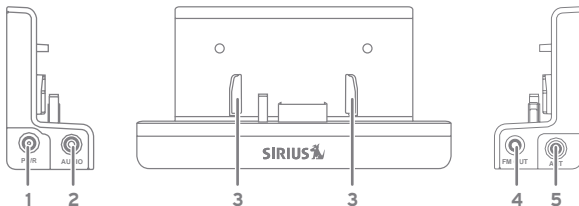

Figure 37

1. **Prise d'alimentation (Pwr)** : Prise d'alimentation pour l'adaptateur d'allumecigarette **PowerConnect** fourni (voir la page 37).
2. **Prise Audio Out (Audio)** : Prise audio pour raccorder directement au système sonore du véhicule (voir les pages 39 & 41).
3. **Rails de raccordement** : Fentes à l'arrière de la radio Starmate 6 permettant de la fixer en place dans le socle (voir la page 39).
4. **Prise FM Out** : Sortie FM pour l'adaptateur FM direct facultatif (voir la page 43).
5. **Prise d'antenne (Ant)** : Prise de raccordement de l'antenne magnétique fournie (voir la page 36).

# Fonctionnement

## Information sur l'écran d'affichage

L'écran d'affichage ACL de 5 lignes de la radio Starmate 6 vous renseigne sur le fonctionnement de la radio, comme la station syntonisée, la chanson ou l'émission qui joue, le nom de l'artiste, l'heure et autres renseignements. Cet écran est appelé écran d'affichage par défaut dans ce guide. La *Figure 38* illustre l'information affichée à l'écran par défaut quand vous écoutez une émission type.

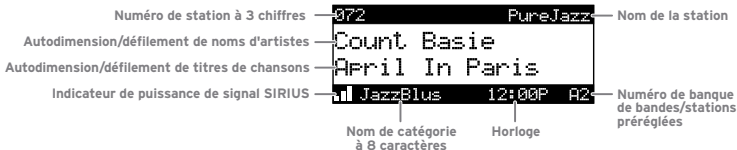

Figure 38

Quand vous allumez la radio Starmate 6, la station précédemment syntonisée commence automatiquement à jouer et le nom de l'artiste actuel et le titre de la chanson sont affichés.

## Changement des stations et catégories

Appuyez sur le bouton Channel HAUT ou BAS pour syntoniser immédiatement la station suivante ou précédente.

Appuyez sur le bouton Category à gauche ou droit pour afficher une liste des stations reçues de la catégorie actuelle et mettre en surbrillance la station actuellement syntonisée (voir Figure 57). C'est le mode *Category List*.

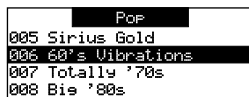

Figure 39

Appuyez de nouveau sur le bouton Category à gauche ou droit pour que la radio affiche une liste des catégories de stations précédentes ou suivantes.

Si vous appuyez plusieurs fois sur le bouton **Disp** en mode *Category List*, l'écran alterne entre les listes de noms d'artistes et titres de chansons actuels, et les noms de stations de la catégorie actuelle (voir Figure 40).

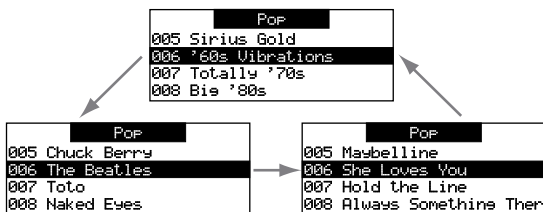

Figure 40

Utilisez les boutons Channel HAUT/BAS pour mettre en surbrillance une station d'une catégorie et appuyez sur le bouton Select pour syntoniser la station en surbrillance. L'écran par défaut est affiché de nouveau pour toute nouvelle station sélectionnée quand vous syntonisez une nouvelle station.

Pour quitter le mode Category List sans changer de station, maintenez le bouton **Disp** enfoncé pendant au moins 1 seconde, jusqu'à ce que l'écran par défaut soit affiché.

## Catégorie My Channels

La première catégorie affichée en mode Category List est My Channels (voir *Figure 41*) that will show all of the channels contained in your SIRIUS subscription plan. qui affiche toutes les stations offertes par votre plan d'abonnement SIRIUS.



Figure 41

La barre d'en-tête de la catégorie indique le nombre total de stations de l'abonnement Starmate 6.

Utilisez les boutons Channel HAUT/BAS pour mettre en surbrillance une station et appuyez sur le bouton Select pour syntoniser la station en surbrillance.

- Les stations qui ont été verrouillées par la fonction de contrôle parental (voir page 87) seront affichées avec une icône de cadenas près du nom de la station.
- Si vous tentez de syntoniser une station à laquelle vous n'êtes pas abonné, la radio affiche le message « Channel Unsubscribed ».
- La radio Starmate 6 n'affiche pas l'information sur les stations auxquelles vous n'êtes pas abonné ou verrouillées.
- Les fonctions Mémoire et Recherche de chanson (voir page 58) ne sont actives qu'avec les stations auxquelles vous êtes abonné.
- Les écrans Category List et les écrans Channel List (voir page 52) n'affichent que les stations avec abonnement que vous n'avez pas verrouillées à l'aide de la fonction Contrôle parental.

Pour en savoir plus sur votre abonnement SIRIUS, allez à **home.sirius.ca**.

## Bouton d'affichage (Disp)

Maintenez le bouton **Disp** pendant 1-1/2 seconde pour activer l'écran **My Channels** screen (voir page 53). L'écran **My Channels** facilite et accélère la recherche et le repérage de musique à toutes stations avec abonnement, par station, par artiste et par titre de chanson. Quand l'écran **My Channels** est actif, la radio Starmate 6 affiche une liste des numéros et noms des stations auxquelles vous êtes abonné. Appuyez plusieurs fois sur le bouton **Disp** pour faire alterner l'afficheur entre les listes de noms d'artiste, titres de chanson et noms de station (voir *Figure 42*). les stations de sport, appuyez sur le bouton **Disp** pour alterner entre les noms d'équipe/pilote et le score actuel de tout match en direct et le classement d'une course en cours.

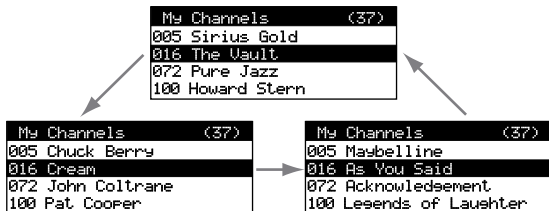

Figure 42

Utilisez les boutons Channel HAUT/BAS pour faire défiler les stations disponibles auxquelles vous êtes abonné. Appuyez sur le bouton Select pour syntoniser la station en surbrillance. La nouvelle station commence à jouer et l'écran par défaut de la nouvelle station est affiché.

Pour quitter l'écran **My Channels** sans changer de station, maintenez le bouton **Disp** enfoncé pendant au moins 1-1/2 seconde, jusqu'à ce que l'écran par défaut soit affiché.

## Changer l'affichage

Appuyez brièvement sur le bouton **Disp** pendant que l'écran par défaut est affiché pour remplacer le nom de l'artiste et le titre de la chanson par un affichage grand format défilant d'une seule ligne facilitant la consultation à distance (voir *Figure 43*).



Figure 43

## Sélection directe des stations (syntonisation directe)

Vous pouvez syntoniser directement une station en entrant son numéro à l'aide des boutons numériques 0 à 9. Pour entrer un numéro de station, appuyez brièvement sur le bouton **Select**. À l'invite (*Figure 44*), entrez le numéro de station à trois chiffres.



Figure 44

## Préréglages de stations (bouton Band)

Vous pouvez mémoriser jusqu'à 30 de vos stations préférées, que vous pouvez syntoniser rapidement à la pression d'un bouton.

### Mémorisation des stations préréglées

Les stations préréglées sont mémorisées dans l'une des trois banques, A, B et C, dont chacune contient 10 stations préréglées :

1. Appuyez brièvement sur le bouton **Band** jusqu'à ce que la banque de stations préréglées désirée - A, B ou C - soit affichée dans le coin inférieur droit de l'écran par défaut.
2. Syntonisez la station que vous voulez mémoriser comme préréglage (voir *Changer de stations et catégories* à la page 52).
3. Maintenez enfoncé pendant 1-1/2 seconde le bouton numérique de préréglage auquel vous souhaitez mémoriser votre station préférée, jusqu'à ce que vous entendiez un bip. L'écran confirme que la station a été mémorisée (*Figure 45*), et la bande et le numéro de préréglage sont alors affichés dans le coin inférieur droit de l'écran.



Figure 45

**Note :** Si le bouton numérique donne déjà accès à une station préréglée, le préréglage est remplacé par la nouvelle station préréglée.



## Rappel des stations préréglées

Vous pouvez choisir les 10 stations préréglées de la banque active (A, B ou C) en appuyant sur les boutons 0 à 9.

1. Appuyez sur le bouton **Band** pour activer la banque désirée. La banque choisie apparaît dans le coin inférieur droit de l'écran par défaut. La radio Starmate 6 syntonise le dernier préréglage syntonisé dans la banque choisie.
2. Appuyez sur le bouton de préréglage 0 à 9 désiré pour syntoniser une autre station dans la banque. La station change et l'affichage retourne à l'écran par défaut de la nouvelle station, avec la banque de préréglages et le numéro dans le coin inférieur droit.

Maintenez le bouton **Band** BAND enfoncé pour afficher l'écran **My Presets** screen (voir ci-dessous).

## Écran My Presets

Vous pouvez utiliser les boutons Channel HAUT/BAS pour syntoniser rapidement tous vos préréglages :

1. Maintenez le bouton **Band** button enfoncé pour activer l'écran **My Presets** (voir la *Figure 46*).



Figure 46

2. Utilisez les boutons Channel HAUT/BAS pour faire défiler les préréglages. Quand la station préréglée voulue est en surbrillance, appuyez sur le bouton Select pour la sélectionner. Appuyez sur les boutons Channel HAUT/BAS pour parcourir toutes les stations préréglées par banque et numéro (par exemple, A1, A2...B1, B2...C1, C2...). Appuyez sur les boutons Channel HAUT/BAS après que le dernier préréglage sauvegardé est affiché pour retourner au premier préréglage sauvegardé.

Pendant que l'écran **My Presets** est actif, appuyez sur le bouton **Disp** pour faire défiler l'information sur les stations à l'écran, par noms de station, noms d'artiste, compositeurs (s'il y a lieu) et titres de chanson (voir *Figure 47*).

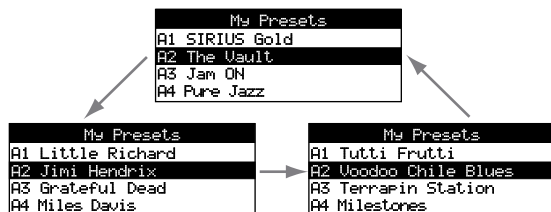

Figure 47

Pour quitter l'écran **My Presets** et retourner à l'écran par défaut, maintenez le bouton **Band** enfoncé pendant 1-1/2 seconde.

## Fonctions de mémoire (MEMO) et Recherche de chanson (S-Seek)

Cette fonction permet de saisir et de stocker dans la mémoire de la radio Starmate 6 l'information sur la programmation syntonisée - artiste, chanson ou équipe de sport/voiture NASCAR. La radio Starmate 6 recherche alors sans arrêt toutes les stations SIRIUS reçues et vous prévient quand une émission en cours correspond à une station en mémoire (voir *Figure 48*). On peut mémoriser un maximum de 30 noms d'artiste et titres de chanson, plus une équipe de sport/voiture.



Figure 48

Si vous avez sauvegardé une équipe de sport ou une voiture en mémoire, à la mise en marche initiale de la radio Starmate 6, le système vous avise si un match/une course est en cours. La radio vous avise aussi quand votre équipe commence à jouer/votre voiture participe à une course pendant que vous écoutez la Starmate 6.

### Mémorisation des noms d'artiste, titres de chanson et équipes de sport

Procédez comme suit si vous écoutez une chanson ou une autre station de divertissement, ou une équipe de sport, et voulez mémoriser la sélection d'artiste, chanson ou équipe de sport pour les futures alertes S-Seek :

- 1. Pour Noms d'artiste ou Titres de chanson :** Si la station actuellement syntonisée est une station de musique ou de divertissement, appuyez brièvement sur le bouton MEMO. La radio Starmate 6 affiche un menu pour choisir de sauvegarder le nom de l'artiste ou le titre de la chanson (voir Figure 49).



Figure 49

Si le nom de l'artiste ou le titre de la chanson ne peut être sauvegardé, le choix est affiché comme étant non disponible (voir Figure 50).



Figure 50

Utilisez les boutons Channel HAUT/BAS pour choisir **Store Artist** ou **Store Song** (si disponible) et appuyez sur le bouton Select pour mémoriser la sélection. Si l'artiste et la chanson sont disponibles pour la sauvegarde, le système vous indique de nouveau de sauvegarder l'information qui n'a pas déjà été sauvegardée (voir Figure 51).



Figure 51

- 2. Pour les équipes de sport :** Si la station syntonisée est une station de sports, appuyez brièvement sur le bouton Memo. La radio Sarmate 6 affichera un menu permettant de choisir l'équipe ou la voiture NASCAR qui devrait être mémorisée



Figure 52

(voir Figure 52).



Figure 53

Si l'une ou l'autre équipe/voiture n'est pas disponible pour la sauvegarde, l'équipe/la voiture est affichée comme étant non disponible (voir la Figure 53).

À l'aide des boutons Channel HAUT/BAS, choisissez l'équipe désirée (si disponible) et appuyez sur le bouton Select pour sauvegarder la sélection actuelle en mémoire.

3. Pour qu'aucune entrée double ne soit mémorisée, la radio Starmate 6 vérifie la liste de stockage pour assurer que l'alerte sur le point d'être sauvegardée n'est pas déjà mémorisée. Si elle trouve une entrée double, l'écran **Unable to Store** est affiché pendant une seconde. L'écran retourne alors au dernier mode d'affichage actif..
4. Si la nouvelle alerte a été mémorisée avec succès, l'écran surgissant **Artist/Song Stored** apparaît, suivi d'un écran **X Used/Y Empty** pendant 1 ou 2 secondes respectivement. X est le nombre total d'entrées sauvegardées en mémoire et Y le nombre total d'emplacements encore disponibles (voir *Figure 54*).



Figure 54

5. Si tous les emplacements sont occupés quand vous appuyez sur le bouton Memo, l'écran **Memory Full** affiché pendant 1 seconde (voir *Figure 55*).



Figure 55

La radio Starmate 6 affiche alors un écran **Replace - Cancel** qui permet de choisir de remplacer une alerte mémorisée existante ou d'annuler la mémorisation de l'alerte (voir *Figure 56*).



Figure 56

À l'aide des boutons Channel Haut/Bas, choisissez de remplacer l'alerte existante ou d'annuler la sauvegarde de l'alerte en mémoire. Si vous choisissez d'annuler la sauvegarde de l'alerte, la radio retourne au dernier mode d'affichage actif. Si vous choisissez de remplacer une alerte existante, une liste de toutes les alertes en mémoire est affichée (voir Figure 57).



Figure 57

À l'aide des boutons Channel Haut/Bas, mettez en surbrillance l'alerte que vous voulez éliminer et appuyez sur le bouton Select pour mémoriser la nouvelle alerte. Si la nouvelle alerte a été mémorisée avec succès, l'écran surgissant **Artist/Song Stored** apparaît, suivi d'un écran **X Used/Y Empty** pendant 1 ou 2 secondes respectivement (voir Figure 58).

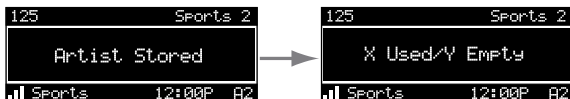

Figure 58

X est le nombre total d'entrées sauvegardées en mémoire et Y le nombre total d'emplacements encore disponibles. L'écran retourne alors au dernier mode d'affichage actif.

## Consultation des alertes mémorisées

Pour consulter les alertes sauvegardées en mémoire, maintenez le bouton **Memo** enfoncé pendant 1-1/2 seconde pour passer en mode S-Seek. Les alertes mémorisées sont affichées une à la fois en format page (voir *Figure 59*). Utilisez les boutons Channel Haut/Bas pour faire défiler les listes. Cette fonction permet de consulter l'information de programmation mémorisée.

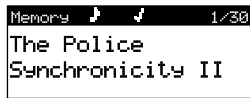

Figure 59

### Pour activer, annuler ou supprimer une alerte :

1. Maintenez le bouton **Memo** enfoncé pendant 1-1/2 seconde pour passer en mode S-Seek, puis utilisez les boutons Channel HAUT/BAS pour trouver l'alerte que vous voulez activer, annuler ou supprimer.
2. Appuyez sur le bouton Select. L'écran **Memory Recall** apparaît (voir *Figure 60*).



Figure 60

3. Utilisez les boutons Channel HAUT/BAS pour mettre en surbrillance l'option que vous voulez pour cette alerte particulière, puis appuyez sur le bouton Select. Si vous choisissez **Delete**, l'écran **Delete Confirmation** apparaît. Pour supprimer en permanence l'alerte de la liste en mémoire, mettez-la en surbrillance et sélectionnez **Yes**.

- Un écran surgissant **Artist Deleted** suivi d'un écran **X Used/Y Empty** s'apparaisent pendant 1 et 2 secondes respectivement (voir *Figure 61*) X est le nombre total de listes sauvegardées en mémoire et Y est le nombre total de listes en mémoire encore disponibles. L'écran retourne alors au dernier mode d'affichage actif.



Figure 61

Quand l'option S-Seek est activée, la radio Starmate 6 recherche automatiquement les stations diffusées dès qu'il est mis en marche afin de déterminer si ceux-ci correspondent à l'information de programmation sauvegardée dans la mémoire S-Seek. Si une ou plusieurs correspondances sont trouvées, un écran apparaît momentanément pendant 2 secondes et affiche **S-Seek Alert** (voir *Figure 62*). Vous entendez aussi un bip indiquant qu'une correspondance a été trouvée.



Figure 62



La radio Starmate 6 affiche l'écran **Sirius Seek List**, qui présente une liste des correspondances actuelles (voir *Figure 63*). Aucune alerte n'est fournie pour la station actuellement syntonisée.

| Sirius Seek List |                       |
|------------------|-----------------------|
| 072              | John Coltrane/Equinox |
| 016              | Cream                 |
| 123              | Trojans @ UCLA        |

Figure 63

Utilisez les boutons Channel HAUT/BAS pour mettre en surbrillance l'artiste, la chanson ou l'événement sportif que vous voulez écouter, puis appuyez sur le bouton Select pour le syntoniser. Si vous ne faites aucun choix dans les 10 secondes, la radio Starmate 6 retourne au dernier mode d'affichage actif. Notez que la station actuellement syntonisée continuera de jouer jusqu'à ce que vous changiez la sélection dans la liste **S-Seek**.

## Bouton Jump

Votre radio Starmate 6 dispose d'un bouton de présélection spécial, appelé bouton *Jump*, qui permet de rapidement syntoniser une station à laquelle vous voulez souvent accéder, comme une station de musique ou une station de sports. Appuyez sur le bouton Jump pour 'sauter' à une station particulière que vous voulez programmer au bouton Jump ; appuyez de nouveau sur le bouton Jump pour 'sauter' à la station originale. (Consultez *Jump Settings*, à la page 73 pour en savoir plus sur la configuration du bouton Jump.)

**Autre station :** vous avez programmé le bouton Jump à la fonction **JumpSet** option, appuyez sur le bouton Jump pour immédiatement syntoniser la station présélectionnée sous **JumpSet**. L'icône Jump est affichée dans le coin inférieur droit de l'écran pour indiquer que la station présélectionnée Jump est actuellement syntonisée (voir *Figure 64*).



Figure 64

Appuyez de nouveau sur le bouton Jump pour retourner à la station précédente.

**Note :** La station présélectionnée au bouton jump reste inchangée, quelle que soit la banque de présélections sélectionnée.

## Bouton de préséglages FM

Si vous utilisez une connexion sans fil entre la radio Sarmate 6 et le système sonore du véhicule (voir page 43), le bouton FM Presets facilite la sélection des cinq fréquences préséglées de l'émetteur FM. Il facilite également la sélection des nouvelles fréquences préséglées de l'émetteur FM sans avoir à parcourir les options de menu (voir page 70).

Si l'émetteur FM est programmé à OFF, quand vous appuyez sur le bouton FM Presets, l'écran FM Transmitter On apparaît (voir *Figure 65*). Choisissez Yes pour activer l'émetteur.

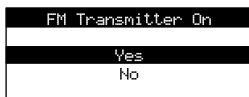

Figure 65

Après avoir choisi Yes, la liste FM Presets est affichée (voir *Figure 66*, à gauche). Si vous n'avez pas programmé de fréquences préséglées FM, FM1 est programmé à l'usine à 88,1 MHz ; FM2 à FM5 sont Empty.

| FM Presets |          |
|------------|----------|
| FM1        | 88.1 MHz |
| FM2        | (EMPTY)  |
| FM3        | (EMPTY)  |
| FM4        | (EMPTY)  |

| <EMPTY> |          |
|---------|----------|
|         | 88.1 MHz |
|         | 88.3 MHz |
|         | 88.5 MHz |
|         | 88.7 MHz |

Figure 66

Utilisez les boutons Channel HAUT/BAS pour mettre en surbrillance le préséglage que vous voulez changer, puis appuyez sur le bouton Select pour choisir le préséglage. L'écran de fréquence FM apparaît (voir *Figure 66*, à droite).

Utilisez les boutons Channel HAUT/BAS pour mettre en surbrillance la fréquence que vous voulez préséglager et appuyez sur le bouton Select. La fréquence FM est alors sauvegardée dans la mémoire de préséglage. Pour sélectionner le préséglage et quitter, appuyez sur le bouton Menu.

Si vous voyagez beaucoup, vous pouvez programmer les cinq préréglages FM aux fréquences qui ne sont pas utilisées par les diffuseurs dans les différentes régions.

**Note : Vous pouvez afficher la liste fm preset en tout temps en maintenant le bouton FM Presets enfoncé.**

Si l'émetteur FM sont déjà programmés à ON, quand vous appuyez sur le bouton FM Presets, l'écran **Frequency** est affiché pendant 3 secondes pour indiquer la fréquence FM et le préréglage actuellement sélectionnés (voir *Figure 67*).



Figure 67

Si vous appuyez de nouveau sur le bouton FM Presets pendant que l'écran **Frequency** est affiché, vous passerez à la fréquence FM préréglée suivante.

# Menu Options

Les options de menu permettent de programmer et/ou de changer les divers paramètres et fonctions de la radio Starmate 6. Appuyez sur le bouton **Menu** pour afficher les **Menu Options** (voir *Figure 68*).

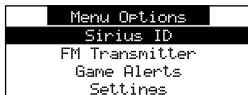

Figure 68

Utilisez les boutons Channel HAUT/BAS pour mettre en surbrillance les sélections dans les listes de menus et appuyez sur le bouton Select pour les sélectionner. Pour quitter un menu, appuyez sur le bouton **Menu**. Si vous ne faites pas de choix dans les 10 secondes, la radio Starmate 6 quitte l'écran **Menu Options** et retourne au dernier mode d'affichage actif. Vous pouvez quitter un écran Menu Options en appuyant sur le bouton **Menu**.

## Sirius ID

Affiche le code SIRIUS (SID) à 12 chiffres de votre radio Starmate 6 (voir la *Figure 69*).

Le code SID, particulier à chaque radio SIRIUS, est obligatoire pour activer votre service SIRIUS. On recommande d'inscrire ce code dans l'espace prévu vers la fin de ce guide de l'utilisateur. Aucun réglage n'est permis dans ce mode.

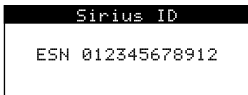

Figure 69

## FM Transmitter

L'option de menu **FM Transmitter** permet d'activer ou de désactiver l'émetteur FM intégré de la radio Starmate 6 et de sélectionner un maximum de 5 fréquences d'émetteur FM différentes (voir *Figure 70*).



Figure 70

## FM Presets

Vous pouvez programmer jusqu'à 5 fréquences d'émetteur FM pré-réglées :

1. À l'écran **FM Transmitter** (*Figure 70*), mettez en surbrillance et sélectionnez **FM Presets**. L'écran **FM Presets** apparaît (voir la *Figure 71*, à gauche). Note : Vous pouvez aussi accéder à cette liste en maintenant le bouton FM Transmitter enfoncé.



Figure 71

2. Mettez en surbrillance le pré-réglage FM que vous voulez programmer (ou changer) et appuyez sur le bouton Select. Une liste des fréquences FM apparaît, au début de laquelle figure la fréquence FM actuellement sélectionnée du pré-réglage (voir *Figure 77*, à droite).
3. Utilisez la radio FM de votre véhicule pour repérer les fréquences FM qui ne sont pas utilisées par les diffuseurs locaux, et dont le signal n'est pas perturbé par des stations FM adjacentes. Ce sont les fréquences que vous devez ajouter à la liste **FM Presets**.
4. Mettez en surbrillance la fréquence que vous voulez sélectionner comme pré-réglage et appuyez sur le bouton Select. La fréquence FM est alors sauvegardée dans la mémoire de pré-réglage. (Si vous ne voulez pas pré-régler de fréquence, choisissez **Empty** dans le menu.)

- Sélectionnez les fréquences FM des autres présélections en procédant de la même façon. Pour quitter le menu **FM Presets** appuyez sur le bouton **Menu**.

## FM On/Off

Pour activer ou désactiver l'émetteur FM de la radio Starmate 6, mettez en surbrillance et sélectionnez **FM On/Off** à l'écran **FM Transmitter** (voir *Figure 70*, à la page 70). L'écran **FM On/Off** apparaît (voir *Figure 72*).



Figure 72

Pour activer l'émetteur FM, mettez en surbrillance et sélectionnez **FM On** ; pour le désactiver, mettez en surbrillance et sélectionnez **FM Off**.

## Settings

Le menu **Settings** permet d'accéder aux options de menu **Display Options**, **Jump Settings**, **Memory Options**, **Audio Level**, **Confirmation Tone** et **Parental Control** (voir *Figure 73*).



Figure 73

## Display Options

Vous pouvez régler la luminosité et le contraste de l'écran de la radio Starmate 6 pour améliorer sa visibilité dans différentes conditions d'éclairage (voir *Figure 74*).

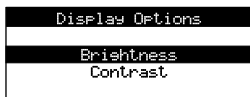

Figure 74

Le réglage **Brightness** permet d'ajuster l'intensité globale de l'afficheur ACL pour faciliter la consultation dans diverses conditions d'éclairage. Le réglage **Contrast** permet d'ajuster la relation entre le fond et le texte de l'afficheur ACL.

Utilisez les boutons de station HAUT/BAS pour ajuster la luminosité et le contraste. Les graphiques à barres indiquent le changement (voir *Figure 75*).



Figure 75

**Note :** Vous pouvez changer la luminosité de l'écran sans accéder au système de menus en maintenant les boutons category à gauche et droit efoncés (voir page 52)



## Jump Settings

**Jump Settings** contrôle les actions du bouton Jump (voir *Figure 76*). Vous pouvez aussi accéder à l'écran **Jump Settings** en maintenant le bouton Jump enfoncé.



Figure 76

Deux options de réglage Jump sont offertes: **Traffic** et **Jump Set**. L'icône Jump indique l'option actuellement sélectionnée.

## Traffic

**Prière de noter : La programmation de circulation n'est pas disponible au Canada.**

## JumpSet

1. À l'écran **Jump Settings** (voir *Figure 76*), mettez en surbrillance et sélectionnez **JumpSet**. L'écran **JumpSet** apparaît (voir *Figure 77*).



Figure 77

2. Syntonisez la station que vous voulez affecter au bouton Jump (vous pouvez utiliser les boutons Channel HAUT/BAS, vos pré-réglages ou entrer le numéro de station directement). Une fois la station syntonisée, maintenez le bouton Jump enfoncé pendant 2 secondes, jusqu'à ce que l'écran à la *Figure 78* soit affiché.

La station choisie est désormais affectée au bouton Jump.



Figure 78

**Note :** Pendant que vous écoutez une station, vous pouvez affecter cette station au bouton jump simplement en maintenant le bouton jump enfoncé pendant 2 secondes.

## Memory Options

L'écran Memory Options permet d'activer ou de désactiver la fonction S-Seek automatique et d'annuler (effacer) toutes les alertes S-Seek mémorisées (voir Figure 79).



Figure 79

### Auto Memory Search

Permet d'activer ou de désactiver la fonction S-Seek.

À l'écran Memory Options (voir Figure 79), mettez en surbrillance et sélectionnez **Auto Memory Search**. L'écran **Auto Memory Search** apparaît (voir la Figure 80). Mettez en surbrillance et sélectionnez ON ou OFF.



Figure 80

### Clear All Memory

Permet d'effacer toutes les entrées S-Seek en mémoire.

À l'écran Memory Options (voir Figure 79), mettez en surbrillance et sélectionnez **Clear All Memory**. L'écran **Clear All Memory?** apparaît (voir Figure 81). Mettez en surbrillance et sélectionnez Yes ou No.

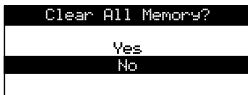

Figure 81

## Audio Level

Utilisez les boutons Channel HAUT/BAS pour régler le niveau de sortie sonore de la radio Starmate 6 (voir *Figure 82*). Le graphique à barres indiquera le changement.



Figure 82

## Confirmation Tone

La radio Starmate 6 émet une tonalité d'alerte à la mise en marche ou à l'arrêt, et quand une alerte S-Seek ou autre est activée. Le réglage par défaut est **ON**. La radio Starmate 6 émet une tonalité d'alerte à la mise en marche ou à l'arrêt, et quand une alerte S-Seek ou autre est activée. Le réglage par défaut est **On** ou **Off**, et appuyez sur le bouton Select (voir *Figure 83*).

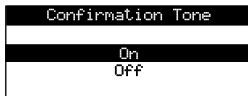

Figure 83

## Parental Control

La radio Starmate 6 permet de verrouiller les stations que vous ne voulez pas que d'autres (comme les enfants) écoutent sans votre permission. Les stations verrouillées n'apparaissent pas à l'écran Channel List, à l'écran Category List ou quand vous parcourez les stations avec les boutons Channel HAUT/BAS. Quand on tente d'accéder à une station verrouillée par la syntonisation directe (voir page 55), l'écran **Enter Code** apparaît et la station ne peut être syntonisée tant que le code approprié n'est pas entré.

**Note : Les Stations verrouillées apparaissent à l'écran My Channels. Voir page 53.**

### Locking and Unlocking Channels

1. Sélectionnez l'option de menu **Parental Control**. L'écran **Parental Control** apparaît (voir la *Figure 84*, à gauche).

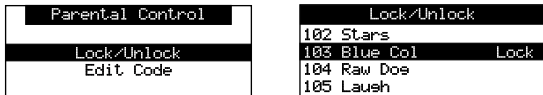

Figure 84

2. Sélectionnez **Lock/Unlock**. Vous devrez entrer le code de verrouillage pour continuer. Consultez *Changer le code de verrouillage/déverrouillage*, à la page 78 pour savoir comment programmer le code de verrouillage.
3. L'écran **Lock/Unlock** apparaît quand vous entrez le code de verrouillage (voir la *Figure 84*, à droite). Mettez en surbrillance la station que vous voulez verrouiller ou déverrouiller dans la liste des stations. Appuyez sur le bouton Select pour ajouter le mot **Lock** près du nom de la station pour indiquer que la station est verrouillée, ou déverrouiller une station verrouillée en retirant le mot **Lock**.

### Changing the Lock/Unlock Code

Quand vous accédez pour la première fois au menu **Lock/Unlock**, vous devez entrer le code de verrouillage par défaut. Le code de verrouillage par défaut est **0 0 0 0**. Vous pouvez conserver ce code ou le changer. Pour changer le code de verrouillage :

1. Sélectionnez l'option de menu **Parental Control** menu option. L'écran **Parental Control** L'écran *Figure 84*, à la page 77)
2. Sélectionnez l'option de menu **Edit Code**. L'écran **Enter Code** screen apparaît (voir *Figure 85*).

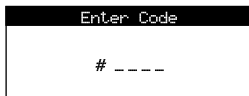

Figure 85

3. Entrez le code de verrouillage par défaut (**0 0 0 0**) or the current lock code if you have changed it from the default code. ou le code de verrouillage actuel si vous l'avez changé. (Si le mauvais code est entré, un message indique que le mauvais code a été entré.)
4. Le message **New Code** est affiché. Entrez votre nouveau code à quatre chiffres à l'aide des boutons numériques 0 à 9. Vous devrez alors entrer le nouveau code une autre fois pour confirmer.
5. Une fois le nouveau code de verrouillage confirmé, le code de verrouillage est changé.

Vous pouvez procéder de la même façon pour changer de nouveau le code de verrouillage après l'avoir remplacé.

**Note :** Si vous avez oublié votre code de contrôle parental, appelez le service à la clientèle SIRIUS pour obtenir de l'aide.

## Time Based Features

L'écran **Time Based Features** (Figure 86) permet de régler les fonctions suivantes :



Figure 86

**Clock** - Permet de régler le format, le fuseau horaire et la fonction d'heure avancée de l'horloge.

**Alarm** - Permet de programmer une sonnerie à une heure particulière.

**Program Alert** - Programme la radio pour syntoniser une station précise à une heure particulière.

**Auto Shutdown** - Programme la radio pour qu'elle s'éteigne à une heure particulière.

**Sleep Mode** - Programme la radio pour qu'elle s'éteigne après une période désignée.

Utilisez les boutons Channel HAUT/BAS pour mettre en surbrillance l'option que vous voulez régler et appuyez sur le bouton Select.

### Clock

L'écran **Clock** (voir Figure 87) permet de programmer l'horloge qui apparaît à l'écran par défaut, dans le format désiré et le fuseau horaire dans lequel vous habitez. L'heure réelle, fournie par le signal de satellite SIRIUS, met automatiquement votre radio Starmate Starmate 6 à jour.



Figure 87

**Format:** Affiche l'heure en format 12 heures (par défaut) ou 24 heures (voir *Figure 88*).

| Format  |
|---------|
| 12 Hour |
| 24 Hour |
|         |

Figure 88

**Time Zone:** Comme l'horloge règle automatiquement l'heure, il est important de préciser le fuseau horaire de résidence. Sélectionnez votre fuseau horaire dans la liste des fuseaux horaires disponibles (voir *Figure 89*).

| Time Zone                |
|--------------------------|
| (GMT -6:00) Central      |
| (GMT -5:00) Eastern      |
| (GMT -4:30) Atlantic     |
| (GMT -3:30) Newfoundland |

Figure 89

**Daylight Savings Time:** Sélectionnez **On** si la règle de l'heure avancée est observée dans votre région ; sélectionnez **Off** dans le cas contraire (voir *Figure 90*).

| Daylight Savings Time |
|-----------------------|
| DST Observed          |
| DST Not Observed      |

Figure 90



## Alarm

L'écran **Alarm** (voir *Figure 91*) permet de programmer la radio Starmate 6 pour qu'elle se mette en marche à une heure précise. La dernière station syntonisée avant d'éteindre la radio jouera à la mise en marche de la radio Starmate 6.



Figure 91

**Set Alarm:** Active et désactive la sonnerie.

**Alarm Time:** Permet de programmer l'heure de la sonnerie (voir *Figure 92*). Utilisez les boutons **Category** à gauche ou droit pour programmer les heures et utilisez les boutons **Channel HAUT/BAS** pour programmer les minutes auxquelles la radio Starmate 6 doit s'allumer. (L'heure par défaut est 12:00.)

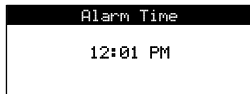

Figure 92

## Program Alert

L'écran **Program Alert** (voir *Figure 93*) permet de programmer la radio pour qu'elle syn- tonise automatiquement une station particulière à une heure particulière. Cette fonction est activée uniquement quand la radio est allumée.

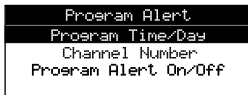

Figure 93

**Program Time/Day:** Permet de programmer le jour et l'heure auxquels la radio Star- mate 6 doit syntoniser la station particulière.

1. Mettez en surbrillance et sélectionnez **Program Time/Day**. L'écran **Program Time/Day** apparaît (voir *Figure 94*).

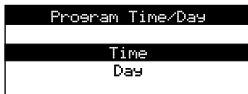

Figure 94

2. Mettez en surbrillance et sélectionnez **Time**. L'écran **Program Time** screen apparaît (voir *Figure 95*). Pour sélectionner l'heure à laquelle vous voulez syntoniser la station particulière, utilisez les boutons Category à gauche ou droit pour changer les heures, et les boutons Channel HAUT/BAS pour programmer les minutes. Après avoir choisi l'heure désirée, appuyez sur le bouton Select pour programmer l'heure et quitter.

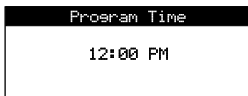

Figure 95

3. À l'écran **Program Time/Day** mettez en surbrillance et sélectionnez **Day**. L'écran **Program Day** apparaît (voir *Figure 96*).



Figure 96

4. Utilisez les boutons de station haut et bas pour mettre en surbrillance le jour de la semaine auquel vous voulez syntoniser la station choisie (lundi, mardi, etc.) et appuyez sur le bouton Select.

Pour quitter le menu **Program Time/Day**, appuyez sur le bouton **Menu**.

**Channel Number:** Permet de programmer la station à laquelle la radio se syntonisera quand Program Alert est à **ON**:

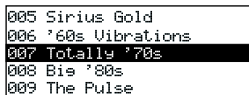

Figure 97

1. À l'écran **Program Alert**, mettez en surbrillance et sélectionnez **Channel Number**. Un écran Channel List apparaît (voir la *Figure 97*).
2. Utilisez les boutons Channel HAUT/BAS pour mettre en surbrillance la station à laquelle la radio Sarmate 6 doit se syntoniser quand Program Alert s'allume, puis appuyez sur le bouton Select pour programmer la station.

**Program Alert On/Off:** Pour activer ou désactiver Program Alert :

1. À l'écran **Program Alert** (voir *Figure 93*, à la page 82), mettez en surbrillance et sélectionnez **Program Alert On/Off**. L'écran **Program Alert On/Off** apparaît.
2. Mettez en surbrillance et sélectionnez **On** ou **Off**.

Pour quitter le menu **Program Alert On/Off**, appuyez sur le bouton **Menu**.

## Auto Shutdown

Auto Shutdown permet de programmer la radio Starmate 6 pour qu'elle **s'éteigne** automatiquement après une heure d'inactivité (aucun bouton enfoncé ni aucune autre intervention de l'utilisateur). Après avoir choisi **Auto Shutdown** à l'écran **Time Based Features** (voir *Figure 86*, page 79) l'écran **Auto Shutdown** screen apparaît (voir *Figure 98*).

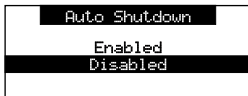

Figure 98

Sélectionnez **Enable** pour activer l'arrêt automatique ; sélectionnez **Disable** pour annuler un arrêt automatique.

Après 59 minutes d'inactivité, un bip se fait entendre et le message **Cancel Auto Shutdown** apparaît à l'écran pour vous permettre de retarder l'arrêt automatique. Appuyez sur le bouton Select pour rétablir la fonction Auto Shutdown pendant une autre heure.

## Sleep Mode

L'écran **Sleep Mode** (voir *Figure 99*) permet de programmer la radio Starmate 6 pour qu'elle **s'éteigne** après la période choisie.

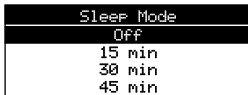

Figure 99

Mettez en surbrillance et sélectionnez la durée de marche de la radio Starmate 6 avant qu'elle **s'éteigne**.

## Indicateur de signal

Si vous utilisez la radio Starmate 6 à l'extérieur avec le socle de raccordement pour la maison ou le boombox SIRIUS facultatifs, il est important d'orienter l'antenne de manière à obtenir la réception de signal maximale. L'écran **Signal Indicator** (voir *Figure 100*) indique la puissance des signaux de satellite et terrestre reçus par la radio Starmate 6. (Voir le guide d'installation du socle pour la maison pour en savoir plus sur l'orientation appropriée de l'antenne.)

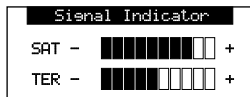

Figure 100

Le graphique à barres SAT indique la puissance du signal de satellite ; le graphique à barres TER indique la puissance du signal terrestre (si disponible).

## Factory Default

L'option Factory Default permet de rétablir presque toutes les fonctions de la radio Starmate 6 aux paramètres originaux de l'usine. Vous trouverez ci-dessous une liste de toutes les fonctions touchées par l'option Factory Default :

- Tous les préréglages sont effacés
- Toutes les entrées dans la mémoire S-Seek sont effacées
- Luminosité d'affichage programmé à 50 %
- Contraste d'affichage programmé à 50 %
- Émetteur FM programmé à ON
- Fréquence FM programmée à 88,1 MHz
- Horloge programmée au format 12 heures
- Fuseau horaire programmé à Heure normale de l'Est
- Heure avancée programmée à Observed
- Arrêt automatique programmé à Off
- Mode Sommeil programmé à Off
- Autosélection programmée à Off
- Alerte d'émission effacée

Notez que la fonction Contrôle parental n'est pas touchée par l'option Factory Default. Si un code de contrôle parental a été programmé, ce code n'est pas remis à zéro par la fonction Factory Default, empêchant ainsi quiconque de contourner la fonction de contrôle parental. Les stations verrouillées resteront verrouillées.

Procédez comme suit pour activer la fonction Factory Default et rétablir les fonctions aux valeurs par défaut de l'usine :

1. Mettez en surbrillance et sélectionnez **Factory Default** à l'écran **Menu Options**. L'écran **Restore Settings?** apparaît (voir *Figure 101*).

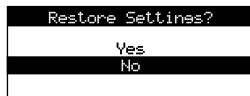

Figure 101

2. Mettez en surbrillance et sélectionnez **Yes** pour rétablir les réglages ci-dessus à leurs valeurs par défaut de l'usine, ou sélectionnez **No** les laisser tels quels et retourner à l'écran **Menu Options**.
3. Si vous sélectionnez **Yes**, un écran de confirmation apparaît (voir *Figure 102*). Utilisez les boutons Channel HAUT/BAS pour choisir **Yes** et rétablir tous les réglages

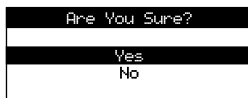

Figure 102

aux valeurs de l'usine ou choisissez **No** pour les laisser tels quels et retourner au menu **Menu Options**.

4. Si vous sélectionnez **Yes**, la radio **Starmate 6** retourne aux réglages originaux de l'usine (voir *Figure 103*).

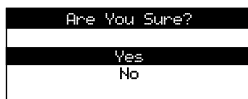

Figure 103

5. Une fois la fonction **FACTORY DEFAULT** exécutée, la radio **Starmate 6** syntonise la station 184 (la station bandes-annonces de **SIRIUS**) et affiche **Call 1-888-539-SIRIUS to Subscribe**. Votre radio **Starmate 6** est toujours abonné au service **SIRIUS**, et vous pouvez syntoniser une station qui n'a pas été verrouillée avec la fonction **Contrôle parental**.

# Dépannage

| Symptôme  | Solution   |
|---|--|
| La radio ne se met pas en marche                  | Fusible grillé ou câble d'alimentation mal raccordé.<br>Vérifiez si le fusible est grillé et si le câble d'alimentation est raccordé   |
| La radio affiche :<br><b>Antenna Not Detected</b> | L'antenne de satellite n'est pas raccordée au socle du véhicule.<br>Vérifiez le raccordement de l'antenne de satellite au socle.   |
| La radio affiche :<br><b>Acquiring Signal</b>     | Aucun signal de satellite reçu.<br>Vérifiez la présence d'obstacles au-dessus de l'antenne de satellite ou autour de celle-ci.<br>Déplacez le véhicule pour éliminer les obstacles à proximité (ponts, viaducs, arbres, bâtiments, etc.).  |
| Parasites audio ou perte de clarté                | La fréquence FM de la radio du véhicule comporte des parasites.<br>Repérez une fréquence FM silencieuse à la radio du véhicule et réglez l'émetteur FM de la radio Starmate 6 à la même fréquence.<br>Si vous utilisez le connecteur audio AUX, vérifiez les connexions de câbles. |
| Aucun son   | Les câbles audio ne sont pas raccordés ou la radio FM est réglée à la mauvaise fréquence. Vérifiez les câbles audio au socle pour véhicule SIRIUS et à la radio. Syntonisez la radio FM à la même fréquence FM que l'émetteur FM de la Starmate 6.                                 |



# Fiche technique

## Système

|                                 |                                   |
|---------------------------------|-----------------------------------|
| Alimentation :                  | 9-16 V c.c., 500 mA (max)         |
| Température de fonctionnement : | -4 °F à +140 °F (-20 °C à +60 °C) |
| Sortie audio :                  | 1,0V eff. (fixe)                  |

## Radio Starmate 6

|              |  |
|--------------|--|
| Dimensions : | 4,9 po (largeur) x 1,9 po (hauteur) x 0,6 po (profondeur)<br>124 mm (largeur) x 49 mm (hauteur) x 16 mm (profondeur) |
| Poids :      | 2,5 oz (71 g)  |

## Socle pour véhicule *PowerConnect*

|                        |  |
|------------------------|--|
| Dimensions :           | 4,0 po (largeur) x 2,0 po (hauteur) x 1,1 po (profondeur)<br>102 mm (largeur) x 52 mm (hauteur) x 28 mm (profondeur) |
| Poids :                | 1,3 oz (37 g)  |
| Connecteur audio :     | 1/8 po (3,5 mm) femelle  |
| Connecteur d'antenne : | SMB mâle   |

## Adaptateur d'alimentation *PowerConnect*

|                     |   |
|---------------------|---|
| Dimensions :        | 3,7 po (largeur) x 1,7 po (hauteur) x 1,3 po (profondeur)<br>94 mm (largeur) x 43 mm (hauteur) x 34 mm (profondeur) |
| Poids :             | 2,4 oz (69 g)   |
| Entrée / sortie :   | 9-16 V c.c. / 5 V c.c., 1,5 A   |
| Longueur de câble : | 4 pi 7 po (1,4 m)   |

## Antenne de véhicule

|                     |                           |
|---------------------|---------------------------|
| Type :              | Montage magnétique SIRIUS |
| Connecteur :        | SMB femelle, angle droit  |
| Longueur de câble : | 21 pi (6,4 m)             |

# SIRIUS ID

Inscrivez le code SIRIUS (SID) de votre radio SIRIUS Starmate 6 dans l'espace ci-dessous.

SID: \_\_\_\_\_



Service à la clientèle SIRIUS : 1-888-539-7474  
customer care@sirius.ca

SIRIUS Canada Inc.  
135 Liberty Street, 4th Floor  
Toronto, Ontario M6K 1A7  
1-888-539-7474  
<http://www.sirius.ca>



**<http://sirius.ca>**

SIRIUS Canada Inc.  
135 Liberty Street, 4th Floor  
Toronto, Ontario M6K 1A7

**1-888-539-7474**

Starmate 6 User Guide F (062310c)