

# STILETTO *100*

Radio satellite portable en direct

**SIRIUS**   
SATELLITE RADIO  
LA RADIO PERSONNALISÉE<sup>™</sup>

## Guide de l'utilisateur



## **Nous vous félicitons d'avoir acheté le nouveau Stiletto 100 !**

Le Stiletto 100<sup>MC</sup>, la première radio satellite personnelle en direct de SIRIUS, comprend tout ce dont vous avez besoin pour écouter en direct la radio SIRIUS®, pratiquement n'importe où. Ses puissantes caractéristiques permettent d'enregistrer jusqu'à 100 heures de vos chansons et émissions préférées, et même télécharger vos fichiers MP3 et WMA personnels pour ne jamais rien rater.

Grâce au Stiletto 100, vous pouvez :

- Écouter en direct 110 stations satellite SIRIUS de musique sans pauses publicitaires, sports et émissions-débats.
- Écoutez la radio Internet SIRIUS en direct sur réseau Wi-Fi accessible.
- Mémorisez jusqu'à 100 heures de vos chansons préférées, émissions SIRIUS et fichiers de musique MP3 et WMA personnels.
- Programmez des enregistrements d'un maximum de 6 heures pour ne jamais rater vos émissions préférées.
- Ajoutez toute pièce musicale à vos « Favoris », puis allez en ligne pour acheter et télécharger à partir de pratiquement tout service de musique Windows Media®.

Le Stiletto 100 comprend le logiciel My Sirius Studio<sup>MC</sup> et Yahoo! Music Engine<sup>MC</sup> pour vous aider à créer et à gérer vos listes musicales personnelles et supporte le téléchargement du contenu musical acheté et par abonnement.



# Table des matières

<b>TABLE DES MATIÈRES</b>	<b>2</b>
<b>MISE EN GARDE ET INFORMATION DE SÉCURITÉ</b>	<b>4</b>
Mise en Garde de la IC	4
Précautions générales	5
<b>CONTENU DE L'EMBALLAGE</b>	<b>8</b>
<b>DURÉE, INSTALLATION ET CHARGEMENT DE PILES</b>	<b>11</b>
<b>COMMANDES</b>	<b>14</b>
Guide de référence Stiletto 100	14
Guide des boutons et connecteurs de socle pour véhicule	19
Guide de référence de la télécommande	21
Utilisation du cadran Media	23
<b>MISE EN ROUTE</b>	<b>24</b>
Allumer/éteindre le Stiletto 100 et modes Sommeil et Verrouillage	24
Navigation dans les menus et listes	25
Recevoir le signal satellite SIRIUS	27
Abonnement au service SIRIUS	27
Raccordement du Stiletto 100 à un ordinateur personnel	29
<b>FONCTIONNEMENT</b>	<b>30</b>
Radio satellite	31
Radio Internet	44
Bibliothèque	49
Reprises radio	57
Enregistrement	60
Réglages	64
<b>INSTALLATION ET UTILISATION DU SOCLE POUR VÉHICULE</b>	<b>70</b>
Installation du socle pour véhicule	70
Installation de l'antenne	75
Raccordement de l'adaptateur d'allume-cigarette	77

Raccordement et déraccordement du Stiletto 100 . . . . .	78
Sélection d'une fréquence FM . . . . .	79
Préréglages . . . . .	80
Syntonisation directe de station . . . . .	81
<b>INSTALLATION DU LOGICIEL MY SIRIUS STUDIO . . . . .</b>	<b>82</b>
<b>DÉPANNAGE . . . . .</b>	<b>84</b>
<b>ACCESSOIRES FACULTATIFS . . . . .</b>	<b>86</b>
<b>FICHE TECHNIQUE . . . . .</b>	<b>88</b>
<b>GARANTIE . . . . .</b>	<b>89</b>
<b>CONTRAT DE LICENCE D'UTILISATEUR . . . . .</b>	<b>90</b>
<b>DROITS D'AUTEUR ET MARQUES DE COMMERCE . . . . .</b>	<b>98</b>
Matériel diffusé protégé par droit d'auteur . . . . .	98
Droits d'auteur et marques de commerce. . . . .	98
<b>CODE SIRIUS . . . . .</b>	<b>99</b>
<b>INDEX. . . . .</b>	<b>100</b>

# Mise en garde et information de sécurité

## Mise en Garde de la IC

Le fonctionnement est soumis aux deux conditions suivantes : (1) ce dispositif ne peut produire d'interférence et (2) ce dispositif doit accepter l'interférence, y compris l'interférence pouvant entraîner le fonctionnement non désiré de l'appareil.

Pour réduire l'interférence radio possible à d'autres usagers, on doit choisir le type d'antenne et son gain de manière que la puissance isotrope rayonnée équivalente (PIRÉ) ne soit pas supérieure à celle exigée pour communiquer avec succès.

Ce dispositif a été conçu pour fonctionner avec une antenne à gain maximal de 2 dBi. Il est strictement interdit d'utiliser une antenne à gain supérieur, conformément aux réglementations d'Industrie Canada. L'impédance d'antenne requise est de 50 ohms.

Pour réduire l'interférence radio possible à d'autres usagers, on doit choisir le type d'antenne et son gain de manière que la puissance isotrope rayonnée équivalente (PIRÉ) ne soit pas supérieure à celle permise pour communiquer avec succès.

### **NOTE IMPORTANTE :**

#### **Énoncé sur l'exposition aux rayonnements IC :**

Ce EUT est conforme au SAR relativement aux seuils d'exposition non contrôlée/grand public sous IC RSS-102 et a été testé conformément aux méthodes et procédures de mesure stipulées sous IEEE 1528. Cet équipement doit être installé et utilisé à une distance minimale de 1,5 cm entre le dispositif rayonnant et le corps.

#### **Appareil porté sur le corps**

Afin d'assurer la conformité aux normes d'exposition RF d'Industrie Canada, utiliser seulement des pinces-ceintures, étuis ou accessoires similaires ne comportant pas d'éléments métalliques. L'utilisation d'accessoires qui ne satisfont pas à ces exigences peut ne pas être conforme aux normes d'exposition RF d'Industrie Canada et doit être évitée.

Ce dispositif et son ou ses antennes ne doivent pas être placés ni utilisés près d'une autre antenne ou d'un autre émetteur.

## Précautions générales

SIRIUS dénie toute responsabilité relativement à la perte, aux blessures ou aux dommages matériels découlant de l'utilisation ou de la mauvaise utilisation de ce produit.

### Précautions - Volume et ouïe

- Soyez conscient de votre environnement quand vous écoutez votre Stiletto. L'utilisation de mini-écouteurs ou de casques d'écoute à vélo ou au volant d'une voiture ou d'une moto peut être interdite par la loi et n'est pas recommandée.
- Si vous éprouvez une sensation de bourdonnement dans les oreilles pendant l'écoute, cessez d'utiliser le Stiletto et consultez un médecin.
- Quand vous utilisez le Stiletto, assurez-vous que le volume est bas et montez-le graduellement à un niveau agréable. Si votre environnement est bruyant, ne montez pas le volume au maximum. Trouvez plutôt un endroit plus calme.
- Un volume trop élevé peut entraîner la surdité permanente. Vos oreilles s'adaptent au volume élevé et vous pourriez ainsi endommager votre ouïe en permanence.
- L'utilisation de mini-écouteurs ou de casques d'écoute pendant une période prolongée peut gravement endommager l'ouïe. Le port prolongé ou pendant le sommeil n'est pas recommandé.

### Précautions - Cristaux liquides

Si l'écran ACL du Stiletto est endommagé, ne touchez pas les cristaux liquides. Si l'une ou l'autre des situations suivantes se présente, procédez comme suit :

1. Si les cristaux liquides entrent en contact avec la peau, les essuyer avec un chiffon, puis bien laver la peau à l'eau et au savon.
2. Si les cristaux liquides entrent en contact avec les yeux, les rincer sous l'eau pendant au moins 15 minutes. Consulter un médecin.
3. Si les cristaux liquides sont ingérés, bien rincer la bouche avec de l'eau. Boire beaucoup d'eau et provoquer le vomissement. Consulter un médecin.

## Mesures de précaution

Toujours respecter toujours les mises en garde suivantes. Le défaut de suivre ces instructions et mises en garde de sécurité peut entraîner un accident grave.

- Ne pas exposer le Stiletto à l'humidité ni le porter à l'eau. Ne pas le manipuler avec les mains humides ni renverser de liquides sur l'appareil.
- Ne pas utiliser pas le Stiletto d'une manière qui pourrait empêcher de conduire prudemment. Le conducteur est la seule personne responsable de la sécurité et doit conduire de manière à respecter le code de la route en tout temps.
- Assurez-vous que l'appareil est installé tel que décrit dans les instructions d'installation de ce guide. Si vous installez l'appareil avec une trousse pour véhicule, une trousse pour la maison ou un système sonore exécutif, suivez les instructions d'installation qui accompagnent ces accessoires.
- Afin d'éviter les courts-circuits, ne pas ouvrir l'appareil et ne jamais placer ou laisser d'objets de métal (pièces de monnaie, outils, etc.) à l'intérieur de l'appareil.
- Si l'appareil fume ou laisse échapper une odeur inhabituelle, l'éteindre et le débrancher immédiatement.
- Ne pas échapper pas le récepteur et ne pas lui faire subir de chocs sévères.
- Si l'appareil ne semble pas fonctionner correctement, l'éteindre, retirer la pile, attendre 10 secondes, remettre la pile en place et rallumer l'appareil.

## Logiciel My Sirius Studio

Le CD-ROM du logiciel My Sirius Studio qui accompagne le Stiletto 100 permet de raccorder le Stiletto 100 à votre ordinateur personnel utilisant le système d'exploitation Windows® XP avec Service Pack 2. Ce logiciel doit absolument être utilisé pour transférer et gérer l'information sur votre Stiletto 100 de manière à assurer que le logiciel du système d'exploitation essentiel au fonctionnement du Stiletto 100 ne soit pas supprimé ou endommagé.

Le logiciel permet également de mettre à niveau les caractéristiques et les fonctions à mesure que SIRIUS les met à votre disposition. N'oubliez pas de raccorder périodiquement le Stiletto 100 à votre ordinateur personnel pour charger les plus récentes mises à jour. Consultez le guide de l'utilisateur sur le CD-ROM du logiciel pour en savoir plus sur l'installation et l'utilisation du logiciel.

Il faut installer le logiciel My Sirius Studio *avant* de raccorder le Stiletto 100 à l'ordinateur personnel.



**Température de fonctionnement**

Le Stiletto 100 est conçu pour fonctionner entre -5 ° et +40 °C (-23 ° et +104 °F). Éviter de laisser l'appareil dans un véhicule ou ailleurs où la température peut être au-dessous ou en dessous de cette plage. Les températures ou fluctuations de température extrêmes peuvent altérer le rendement de l'écran d'affichage ACL et éventuellement l'endommager.

**Nettoyage et entretien**

Si le Stiletto 100 est sale, éteignez-le et essuyez-le avec un chiffon sec et doux. N'utilisez pas de chiffons rugueux, de diluant à peinture, d'alcool ni autres solvants volatiles pour le nettoyer. Ces produits peuvent endommager l'appareil.

# Contenu de l'emballage

Les articles suivants sont inclus à l'achat du Stiletto 100 :



**Stiletto 100**

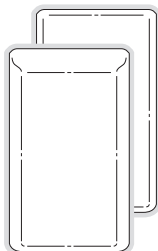

**Deux piles  
(Standard et minces)**



**Télécommande**



**Socle de raccorde-  
ment pour véhicule**

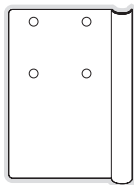

**Extracteur  
de socle**

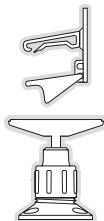

**Fixations de  
véhicule**



**Mini-écouteurs  
et coussinets**

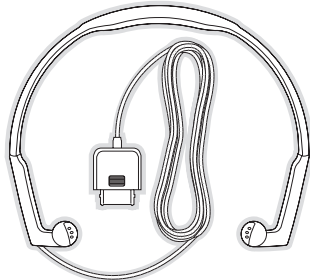

**Casque-antenne**

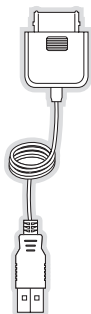

**Câble USB**

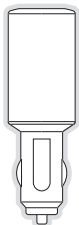

**Adaptateur  
\*allume-cigarett**

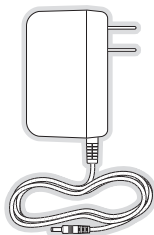

**Adaptateur c.a.**



**Antenne magnétique**



**Couvre-câble  
queue d'antenne**



**Vis de  
montage**



**Tampon d'alcool**



**Guide de l'utilisateur, guide de  
référence rapide, encarts et CD  
de logiciel pour PC**

## **ACCROÎTRE LA POLYVALENCE DU STILETTO**

### **Trousse pour véhicule Stiletto (modèle SLV1C)**

Vous devez disposer d'une trousse pour véhicule Stiletto pour utiliser le Stiletto dans un véhicule. La trousse comprend un socle de raccordement compact qui charge rapidement la pile du Stiletto, se raccorde à une antenne extérieure pour une réception plus fiable et transmet par le système stéréo de votre véhicule. Dix (10) préséglages dédiés et une télécommande incluse facilitent la syntonisation et l'utilisation du Stiletto sans quitter la route des yeux.

### **Trousse pour la maison Stiletto (modèle SLH 1C)**

La trousse pour la maison Stiletto comprend tout ce dont vous avez besoin pour utiliser le Stiletto à la maison ou au bureau. L'élégant socle de raccordement facilite le chargement de la pile du Stiletto et comporte une fente additionnelle pour charger une pile de rechange. L'antenne intérieur/extérieur incluse améliore la réception et les câbles audio permettent de raccorder le Stiletto aux enceintes amplifiées ou au système de divertissement. Une télécommande, un câble USB et un logiciel pour ordinateur personnel sont inclus pour raccorder le socle de maison à l'ordinateur personnel, au besoin.

# Durée, installation et chargement de piles

Deux piles sont fournies avec le Stiletto 100 : une pile mince et une pile standard. Les piles entièrement chargées alimentent l'appareil pendant une durée variant selon le mode d'écoute. Le tableau ci-dessous indique les temps d'écoute approximatifs :

Mode d'écoute	Temps d'écoute approximatif	
	Pile standard	Pile mince
Radio satellite	4 heures	2 heures
Radio Internet	8 heures	4 heures
Bibliothèque	20 heures	10 heures
Reprises radio	20 heures	10 heures

Plus les piles vieillissent, plus le temps d'écoute diminue. Vous trouverez des piles de remplacement (ou de rechange) chez votre distributeur de produits SIRIUS.

Le temps d'écoute que fournit la pile dépend de plusieurs facteurs : réduire le temps pendant lequel le rétroéclairage de l'écran reste allumé permet de prolonger la durée utile de la pile, tout comme réduire l'intensité de la luminosité de l'écran. Ces deux réglages sont réalisés au menu Settings. Consultez **Luminosité** et **Minuterie de rétroéclairage** à la page 64 pour en savoir plus sur ces réglages.

## Installation et retrait de la pile du Stiletto 100

Pour installer la pile, consultez la Figure 1 et glissez la base de la pile (1) dans la base du Stiletto 100 (2) jusqu'à ce qu'elle soit retenue par les attaches. Appuyez ensuite sur le côté gauche de la pile (3) jusqu'à ce que le loquet de dégagement (4) verrouille la pile en place. Pour retirer la pile du Stiletto 100, tirez sur le loquet de dégagement (4). Quand la pile ressort, saisissez-la et glissez-la en direction du loquet jusqu'à ce qu'elle soit dégagée de la radio.

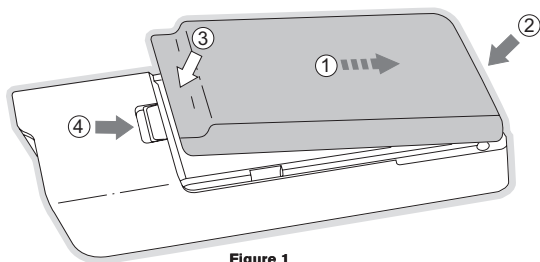

Figure 1

### Installation de la pile de télécommande

Pour installer la pile de la télécommande, repérez le tiroir à pile sur le bord inférieur. Ouvrez le tiroir à pile en saisissant la languette à droite et en glissant le tiroir vers l'extérieur tel qu'indiqué à la figure 2. Placez la pile dans le tiroir, extrémité + vers le haut et refermez le tiroir de la télécommande.

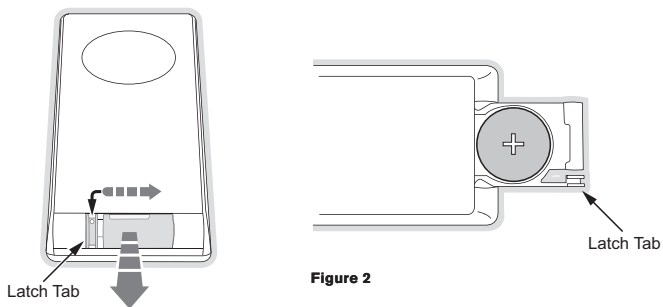

Figure 2

### Chargement de la pile

La pile du Stiletto 100 est expédiée partiellement chargée, mais doit être chargée avant l'utilisation. Éteignez le Stiletto 100 pour charger la pile plus rapidement. Quand l'appareil est éteint, la pile mince se charge en 2 heures et la pile standard, en 4 heures. Pour charger le Stiletto, éteignez l'appareil et raccordez l'adaptateur c.a. tel qu'indiqué à la Figure 3.

Vous pouvez charger la pile de différentes façons :

**Dans le socle du véhicule.** La pile est chargée quand le lecteur portable se trouve dans le socle du véhicule et que le véhicule est en marche.

**Utilisation de l'adaptateur c.a.** Vous pouvez utiliser l'adaptateur c.a. pour charger la pile quand le Stiletto 100 ne repose pas dans le socle. Pour utiliser l'adaptateur c.a., éteignez l'appareil et raccordez l'adaptateur c.a. tel qu'indiqué à la figure 3. Une pile standard atteint sa pleine charge en 4 heures.



Figure 3

### Élimination de la pile

Débarressez-vous des piles selon les réglementations locales en matière d'élimination des déchets. Il ne faut pas jeter les piles dans les ordures ménagères ; il faut plutôt les recycler.

# Commandes

## Guide de référence Stiletto 100

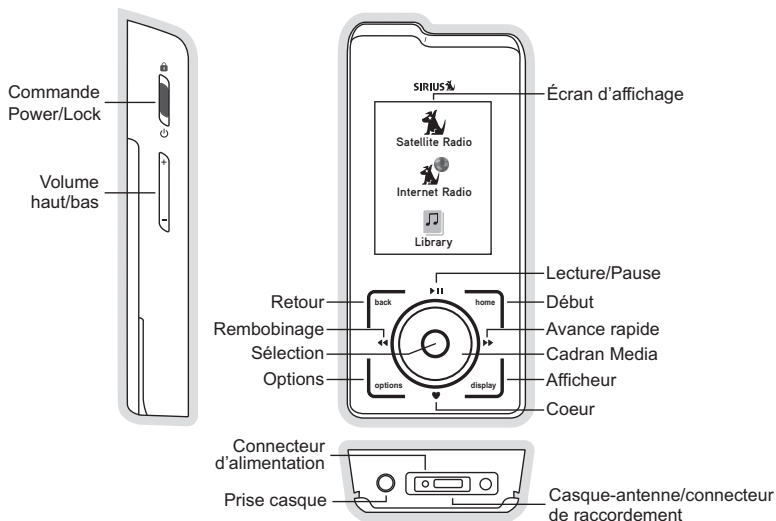

La Figure 1 identifie les boutons, commandes et connecteurs du Stiletto 100.





**Figure 1**







Le tableau qui suit décrit les fonctions des boutons et commandes du Stiletto 100.

<b>Descriptions des boutons et commandes du Stiletto 100</b>				
<b>Bouton</b>	<b>Action</b>	<b>Mode Radio satellite</b>	<b>Mode Radio Internet</b>	<b>Mode Reprise/ Bibliothèque</b>
 <b>Power/Lock</b>	Glisser vers le haut	Verrouille tous les boutons du Stiletto 100		
	Centre	Déverrouille tous les boutons du Stiletto 100		
	Glisser vers le bas	Glisser vers le bas et relâcher : Allume le Stiletto 100 (s'il est éteint), ou met la radio en mode Sommeil si elle est allumée Glisser vers le bas et maintenir enfoncé pendant 5 secondes : Éteint le Stiletto 100		
 <b>Volume</b>	Appuyer	+ monte le volume - baisse le volume		
 <b>Play/Pause</b>	Appuyer	Met une émission en pause ou reprend l'écoute d'une émission en pause	Coupe le son si l'appareil joue Si le son est coupé, le rétablit	Met en pause ou reprend l'écoute de la chanson ou de l'émission en cours



**Descriptions des boutons et commandes du Stiletto 100** *Suite*

<b>Bouton</b>	<b>Action</b>	<b>Mode Radio satellite</b>	<b>Mode Radio Internet</b>	<b>Mode Reprise/ Bibliothèque</b>
 <b>Rewind</b>	Appuyer	Si vous écoutez, passe à la chanson ou à l'émission précédente Si une station est syntonisée ou vous utilisez la liste des préséglages, parcourt les catégories ou les banques de préséglages	Si le son joue ou est coupé, reprend l'écoute Si une station est syntonisée ou vous utilisez la liste des préséglages, parcourt les catégories de stations	Passes au début de la chanson ou de l'émission
	Garde	Si vous écoutez, rembobine une émission		Rembobine une chanson ou une émission
 <b>Fast-Forward</b>	Appuyer	Si vous écoutez, passe à la chanson ou à l'émission suivante dans la mémoire de reprise Si une station est syntonisée ou vous utilisez la liste des préséglages, parcourt les catégories ou les banques de préséglages	Si le son joue ou est coupé, reprend l'écoute Si une station est syntonisée ou vous utilisez la liste des préséglages, parcourt les catégories de stations	Passes à la chanson ou à l'émission suivante
	Garde	Avance rapidement dans la mémoire de reprise		Avance rapidement une chanson ou une émission

**Descriptions des boutons et commandes du Stiletto 100** *Suite*

<b>Bouton</b>	<b>Action</b>	<b>Mode Radio satellite</b>	<b>Mode Radio Internet</b>	<b>Mode Reprise/ Bibliothèque</b>
 <b>Love</b>	Appuyer	Sauvegarde une chanson ou une émission si possible, ou ajoute aux favoris quand la chanson/émission ne peut être sauvegardée Pendant l'enregistrement, indique d'interrompre l'enregistrement	Ajoute l'artiste/la chanson à la liste des favoris	
	Garde	Affiche l'écran de réglage d'enregistrement Pendant l'enregistrement, indique d'interrompre l'enregistrement		
 <b>Media Dial</b>	Défiler	Si vous écoutez, affiche la station ou la liste des catégories Si vous êtes dans une liste, un menu ou un message, défile jusqu'à l'élément suivant ou précédent		
 <b>Select</b>	Appuyer	Sélectionne l'élément de la liste du menu ou du message en surbrillance		
 <b>back</b>	Appuyer	Ramène à l'écran affiché tout juste avant l'écran actuel		
 <b>home</b>	Appuyer	Ramène d'abord à l'écran de départ Home Ramène ensuite à l'écran de Now Playing		

**Descriptions des boutons et commandes du Stiletto 100** *Suite*

<b>Bouton</b>	<b>Action</b>	<b>Mode Radio satellite</b>	<b>Mode Radio Internet</b>	<b>Mode Reprise/ Bibliothèque</b>
 <b>options</b>	Appuyer	Affiche les options disponibles de l'écran affiché. Si aucune option n'est disponible, rien n'est affiché		
 <b>display</b>	Appuyer	Alterne entre le mode 3 stations, le mode 6 stations, le nom de l'artiste et le titre de la chanson en mode de navigation des stations		

# Guide des boutons et connecteurs de socle pour véhicule

La figure 1 identifie les boutons et les connecteurs du socle de véhicule.

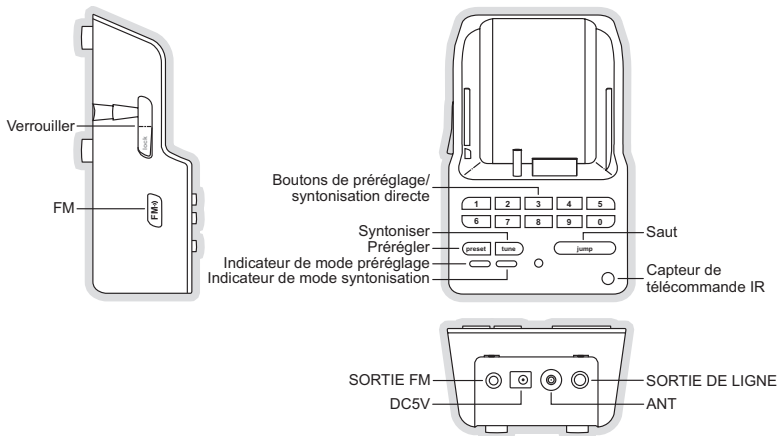

**Figure 2**

La figure qui suit identifie les boutons et les connecteurs du socle de véhicule.

<b>Guide des boutons et connecteurs de socle pour véhicule</b>		
<b>Bouton/ connecteur</b>	<b>Action</b>	<b>Description</b>
<b>0 - 9</b>	Appuyer	<i>En mode syntonisation</i> : Sélectionne directement la station indiquée par les chiffres enfoncés <i>En mode préréglage</i> : Sélectionne les préréglages 0 à 9
<b>tune</b>	Appuyer	Permet de passer en mode syntonisation directe dans lequel les chiffres de la station peuvent être entrés
<b>preset</b>	Appuyer	Permet de passer en mode préréglage et d'afficher la liste des stations préréglées Une seconde pression permet de parcourir les banques de préréglages A, B et C
<b>jump</b>	Appuyer	Permet de passer immédiatement à une station de circulation/météo programmée ou à une autre station présélectionnée Une seconde pression ramène à la station ou à la chanson/émission précédente
<b>FM</b>	Appuyer	Affiche l'écran FM Frequency dans lequel la fréquence de l'émetteur FM peut être choisie, ou un préréglage FM peut être choisi à l'aide des boutons 0 à 9
<b>Lock</b>	Basculer	Verrouille et déverrouille le Stiletto 100 dans le socle
<b>SORTIE FM</b>	Cette connexion est utilisée pour le contacteur-relais FM facultatif raccordé à l'entrée d'antenne radio FM du véhicule	
<b>DC 5V</b>	Raccordement de l'adaptateur d'allume-cigarette	
<b>SORTIE LIGNE</b>	Sortie audio permettant de raccorder le système sonore du véhicule. Vous devez utiliser un câble audio (non compris) pour cette connexion	
<b>ANT</b>	Raccordement d'antenne magnétique	

## Guide de référence de la télécommande

La figure 3 identifie les boutons de la télécommande. La télécommande fonctionne seulement quand le Stiletto 100 se trouve dans le socle pour le véhicule ou la maison.

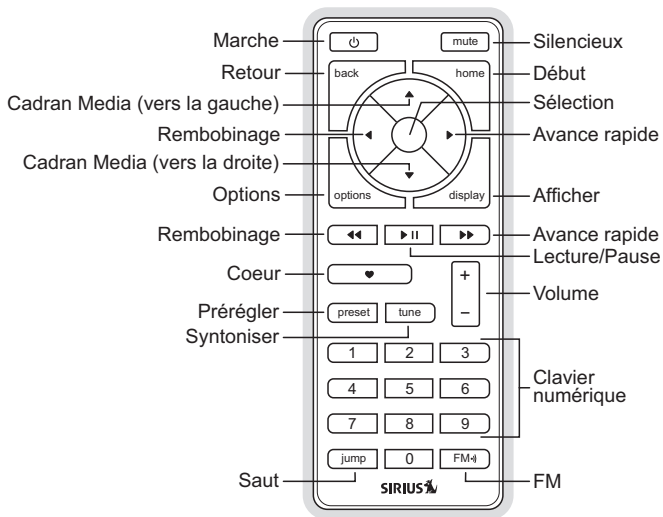





Figure 3

Le tableau suivant décrit les fonctions des boutons uniques à la télécommande. Veuillez consulter les descriptions du Stiletto 100 ou du socle pour véhicule pour vous familiariser avec les autres boutons.

<b>Descriptions des boutons de la télécommande</b>		
<b>Bouton</b>	<b>Action</b>	<b>Description</b>
 <b>Power</b>	Appuyer	Allume/éteint le Stiletto 100
<b>0 - 9</b>	Appuyer	<i>En mode syntonisation</i> : Sélectionne directement la station indiquée par les chiffres enfoncés <i>En mode préréglage</i> : Sélectionne les préréglages 0 à 9
<b>Mute</b>	Appuyer	Coupe (ou rétablit) le son
 <b>Up/Down</b>	Appuyer	Appuyer sur Haut équivaut à tourner le cadran Media vers la gauche Appuyer sur Bas équivaut à tourner le cadran Media vers la droite
 <b>Left/Right</b>	Appuyer	Appuyer sur Droit équivaut à l'avance rapide Appuyer sur Gauche équivaut au rembobinage



## Utilisation du cadran Media

Pour utiliser ● le cadran Media du Stiletto 100, placez le doigt sur ● le cadran et tournez vers le droite ou la gauche pour parcourir en mettant en surbrillance une station, un genre, un préréglage, un élément de menu ou un élément de liste. (Figure 4) Vous pouvez aussi l'enfoncer aux emplacements nord, sud, est et ouest pour sélectionner **||** Lecture/Pause, **♥** Coeur, **▶▶** Avance rapide et **◀◀** Rembobinage tel qu'indiqué. Appuyez au centre pour choisir la fonction ● Select et sélectionner les éléments en surbrillance.

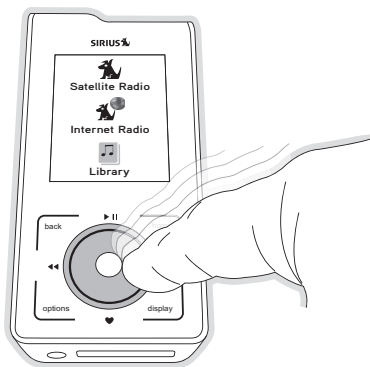



Figure 4

# Mise en route

## Allumer/éteindre le Stiletto 100 et modes Sommeil et Verrouillage

Pour allumer le Stiletto 100, glissez la commande  Power/Lock momentanément vers le bas et relâchez-la.

Lorsqu'il est allumé, mettez le Stiletto 100 en mode Sommeil, glissez la commande  Power/Lock momentanément vers le bas et relâchez-la. Le Stiletto affiche *Going to Sleep*. (Figure 1) Le mode Sommeil permet de programmer le Stiletto pour qu'il démarre rapidement à la mise en marche. Le Stiletto s'éteint complètement après 18 heures de sommeil.

Pour éteindre complètement le Stiletto 100, maintenez la commande  Power/Lock enfoncée pendant 5 secondes, jusqu'à ce que l'afficheur soit vide. Lorsqu'il est complètement éteint, la pile reste chargée pendant plusieurs semaines. Lorsqu'il est complètement éteint, le Stiletto prend 1 ou 2 minutes pour se mettre en marche. (Figure 2)

Vous pouvez verrouiller le Stiletto 100 pour éviter d'enfoncer accidentellement un bouton en glissant la commande  Power/Lock vers le haut, à la position verrouillée (Figure 3) La commande Power/Lock doit être remise à la position déverrouillée (centre) pour que les autres boutons puissent fonctionner.



**Figure 1**

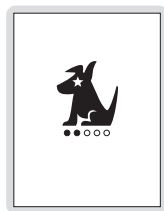

**Figure 2**

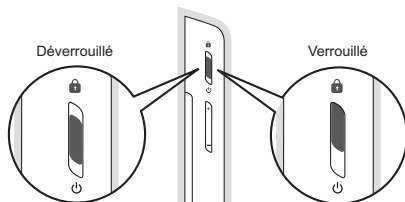
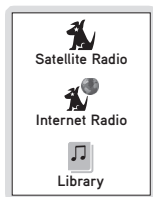

**Figure 3**

## Navigation dans les menus et listes

Vous pouvez parcourir les structures de menus et de listes du Stiletto 100 en tournant ● le cadran Media et en mettant un menu ou une liste en surbrillance, puis en appuyant sur le bouton ● Select pour sélectionner. Appuyez en tout temps sur le bouton Home pour retourner à l'écran Home. (Figure 4)

**Conseil :** Si vous appuyez deux fois sur le bouton Home dans tout menu, vous retournez à l'écran Now Playing.



**Figure 4**

Disons que vous avez sauvegardé la chanson *Blue Moon* et que vous voulez l'écouter. Utilisez ● le cadran Media pour mettre en surbrillance un choix et appuyez sur le bouton ● Select pour le sélectionner jusqu'à ce que vous ayez atteint la chanson. Voyez l'exemple à la Figure 5.

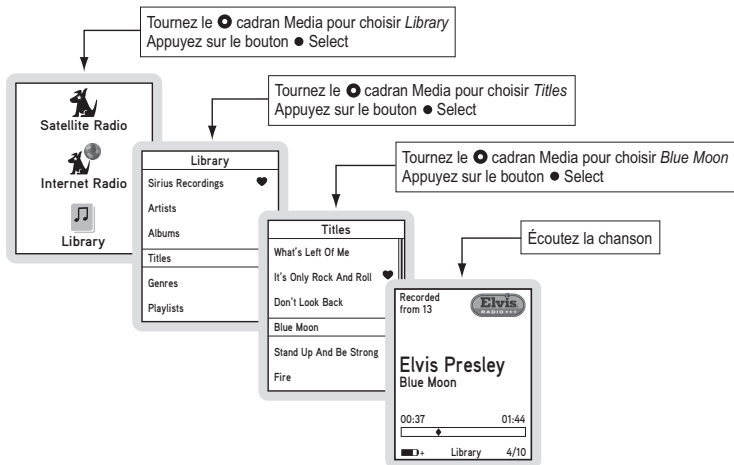

Figure 5

Dans ce guide de l'utilisateur, les structures de menus et de listes comme dans l'exemple précédent apparaissent sous la forme :

*Home* → *Library* → *Titles* → *Blue Moon* → Listen.

Le bouton Back vous ramène à l'écran précédent et le bouton Home vous ramène à l'écran Home. Si vous appuyez deux fois sur le bouton Home, vous retournez à l'écran Now Playing.

## Recevoir le signal satellite SIRIUS

Le signal satellite SIRIUS est diffusé par des satellites qui couvrent pratiquement tout l'Amérique du Nord. Pour recevoir le signal satellite, votre Stiletto doit avoir une vue directe du ciel. Les obstacles comme les immeubles, les arbres, les ponts et les lignes de haute tension peuvent facilement gêner le signal satellite. C'est pour cette raison que Sirius diffuse aussi son signal à partir de tours radio terrestres dans la plupart des grandes villes.

Pour activer ou utiliser le Stiletto 100 en mode portable, assurez-vous d'abord de pouvoir compter sur un signal de satellite ou terrestre puissant. Vous pouvez déterminer la puissance du signal dans votre région sous *Settings* → *Device* → *Antenna Aiming*. (Figure 6) Au moins un des signaux doit être supérieur à 50 % pour activer correctement et utiliser le Stiletto 100.

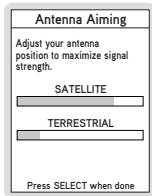

**Figure 6**

Vous pouvez considérablement améliorer la réception du signal en installant le Stiletto 100 dans le socle du véhicule ou en utilisant le casque-antenne (compris). Pour un meilleur rendement, nous recommandons d'utiliser le Stiletto 100 avec l'un de ces accessoires quand vous activez votre abonnement.

## Abonnement au service SIRIUS

Vous devez activer votre abonnement avant de pouvoir écouter le service SIRIUS. Procédez comme suit pour vous abonner :

1. Assurez-vous que le Stiletto 100 est correctement installé, se trouve dans le socle du véhicule et que l'antenne est orientée pour recevoir le signal SIRIUS.

2. Mettez le Stiletto 100 en marche. Après la séquence de démarrage, sélectionnez *Satellite Radio* → *All Channels* et syntonisez la station 184. La liste des stations SIRIUS se met à jour. Attendez la fin des mises à jour des stations avant d'appuyer sur des boutons.
3. Une fois les stations mises à jour, l'afficheur indique *Call 1-888-539-SIRIUS to Subscribe*. Vous ne pourrez syntoniser d'autres stations avant d'avoir activé votre abonnement SIRIUS.
4. Utilisez le cadran ● *Media Media* pour syntoniser la station 0 et afficher le code SIRIUS (SID) unique à 12 chiffres du Stiletto 100. (Figure 7) Vous pouvez aussi syntoniser la station 0 à l'aide de la télécommande : Appuyez sur le bouton  *Tune*, puis sur 0 (zéro), puis sur ● *Select*. Le code SID se trouve aussi sur l'emballage du Stiletto 100 et peut être consulté en sélectionnant *Settings* → *Device* → *Sirius ID*. Inscrivez le code SID dans l'espace prévu vers la fin de ce guide.
5. Ayez votre carte de crédit à portée de la main et communiquez avec SIRIUS sur Internet à :  
**<https://www.siriuscanada.ca/activate/>**  
et suivez les messages pour activer votre abonnement. Vous pouvez aussi appeler SIRIUS sans frais au : 1-888-539-SIRIUS (1-888-539-7474).
6. Une alerte est affichée après que vous vous soyez abonné au service SIRIUS et que le Stiletto 100 a mis à jour l'information d'abonnement. Pour continuer, appuyez sur le bouton ● *Select*.

Vous pouvez maintenant commencer à profiter du divertissement numérique de la radio satellite SIRIUS et syntoniser les autres stations !

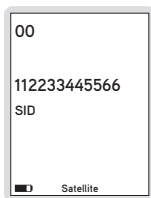

**Figure 7**

## Raccordement du Stiletto 100 à un ordinateur personnel

Avant de raccorder le Stiletto 100 à votre ordinateur personnel, installez le logiciel My Sirius Studio qui accompagne le Stiletto. Consultez la section Installation du logiciel *Installation du logiciel My Sirius Studio* à la page 82 pour en savoir plus.

Pour raccorder le Stiletto 100 à un ordinateur personnel, branchez une extrémité du câble USB dans le Stiletto 100 et l'autre extrémité dans un port USB disponible de l'ordinateur personnel, tel qu'indiqué à la figure 81.

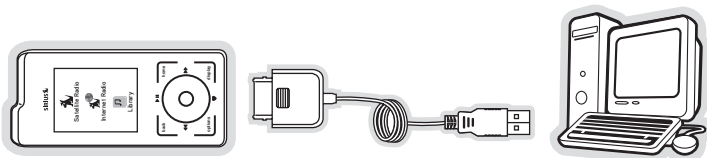

Figure 8

Votre logiciel informatique personnel reconnaîtra le Stiletto et vous demandera l'application que vous voulez utiliser pour gérer le contenu de votre appareil. Vous pouvez choisir My Sirius Studio ou tout autre logiciel compatible, y compris Windows Media® Player et Yahoo! Music Engine.

Quand vous le raccordez à un ordinateur personnel, le Stiletto affiche un message demandant d'éteindre la radio satellite et de raccorder. (Figure 9) Vous pouvez annuler et continuer d'écouter la radio satellite ou arrêter la radio satellite et raccorder l'ordinateur personnel.

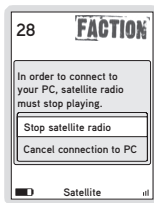

Figure 9

# Fonctionnement

Le Stiletto 100 livre un excellent divertissement sonore dans quatre environnements d'écoute distincts :

- **Radio satellite.** Écoutez les émissions satellite en direct de toutes les stations de musique sans pauses publicitaires, tribunes libres et sports de SIRIUS. (Page 31)
- **Radio Internet.** Écoutez la musique sans pauses publicitaires SIRIUS et choisissez les stations d'émissions-débats diffusées sur Internet par une connexion réseau Wi-Fi. (Page 44)
- **Bibliothèque.** Écoutez les chansons et émissions sauvegardées et le contenu téléchargé de votre ordinateur personnel au Stiletto 100. (Page 49)
- **Reprises radio.** Écoutez le contenu qui a été automatiquement sauvegardé de vos stations de musique préférées. (Page 57)

Chacun de ces environnements est décrit en détails aux sections suivantes, de même que :

- **Enregistrement.** Programmez l'enregistrement d'émissions SIRIUS. (Page 60)
- **Réglages.** Modifiez les paramètres globaux du Stiletto 100 pour personnaliser votre expérience. (Page 64)





# Satellite Radio

La radio satellite permet de recevoir les émissions SIRIUS en direct quand vous recevez un signal du satellite ou des émetteurs terrestres SIRIUS. Vous pouvez naviguer et sélectionner les stations SIRIUS et consulter l'information sur les chansons, les artistes, les sports, les nouvelles, la météo et la circulation.

## INFORMATION SUR L'ÉCRAN NOW PLAYING

L'écran Now Playing de la radio satellite vous informe sur la station sintonisée, la chanson ou l'émission qui joue, le mode, l'enregistrement et autres renseignements. La figure 1 indique l'information que vous pouvez afficher en mode radio satellite.

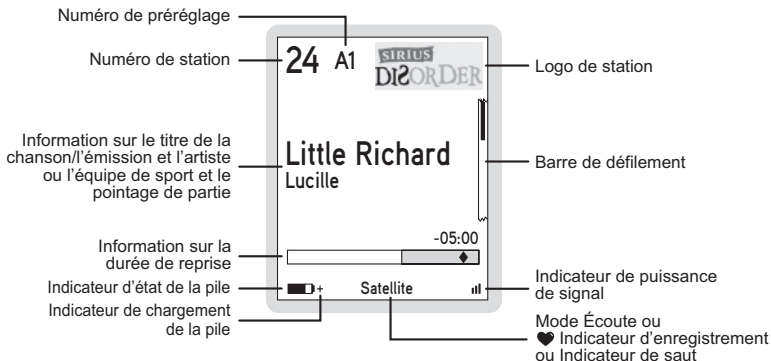

Figure 1

## NAVIGUER ET PARCOURIR LES STATIONS

Si la radio satellite est choisie (figure 2), vous pouvez parcourir les stations de plusieurs façons :

- Dans une liste de toutes les stations, par ordre numérique. (Figure 3)
- Dans une liste des stations sauvegardées comme préréglages. (Figure 4)
- En groupes de stations par genre (aussi appelés catégories) comme Pop, Rock, Country, etc. (Figure 5)

Utilisez **◂** le cadran Media pour mettre en surbrillance votre choix et appuyez sur le bouton **●** Select.

Pendant que vous parcourez les listes, les noms des stations sont mentionnés vocalement si cette fonction est activée. Pour sélectionner les stations à écouter de l'une ou l'autre des listes, vous n'avez qu'à utiliser **◂** le cadran Media pour faire défiler et mettre en surbrillance un choix et appuyer sur le bouton Select **●**.

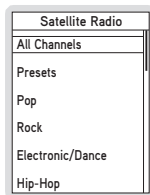

Figure 2



Figure 3

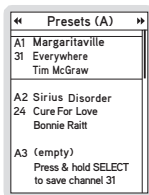

Figure 4



Figure 5

Le bouton **⏏** Display fait basculer l'écran entre le mode 3 stations et le mode 6 stations. (Figures 6 et 7)

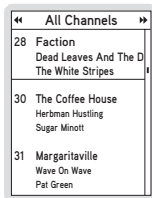

Figure 6



Figure 7

## STATIONS PRÉRÉGLÉES

Les stations que vous syntonisez souvent et voulez syntoniser rapidement peuvent être ajoutées à une liste de préréglages. Les préréglages sont regroupés en trois banques - A, B et C - dans lesquelles 10 stations peuvent être préréglées, pour un total de 30 préréglages. Les préréglages sont affichés dans la forme A1, A2, B1, B2, etc. (Figure 4)

### Syntoniser un préréglage sauvegardé

Les préréglages sauvegardés peuvent être sélectionnés en parcourant la catégorie Presets :

1. Sélectionnez *Presets* à l'écran *Satellite Radio*. (Figure 2)
2. Utilisez ◀◀ *Rewind* et ▶▶ *Fast Forward* pour parcourir les banques de préréglages A, B et C. (Figure 4)
3. Utilisez le cadran ● *Media* pour mettre en surbrillance un préréglage et appuyez sur le bouton *Select* ●.

### Sauvegarder les stations comme préréglages

Pour sauvegarder une station comme préréglage :

1. Syntonisez la station voulue.
2. Appuyez sur le bouton [Options].
3. Mettez en surbrillance *Save Channel as Preset* et appuyez sur le bouton *Select* ●. (Figure 8)

4. L'écran *Presets* est affiché. Utilisez ◀◀ Rewind et ▶▶ Fast Forward pour parcourir les banques de préséglages A, B et C et utilisez le cadran ● Media pour mettre en surbrillance l'emplacement où la station doit être sauvegardée. Maintenez le bouton ● Select enfoncé pour sauvegarder la station à cet emplacement.

Si vous avez choisi un emplacement déjà occupé par une autre station, la nouvelle station remplace l'ancienne.

### Supprimer une station préséglée

Pour supprimer une station préséglée :

1. Sélectionnez *Presets* à l'écran *Satellite Radio*. (Figure 2)
2. Utilisez ◀◀ Rewind et ▶▶ Fast Forward pour parcourir les banques de préséglages A, B et C. (Figure 3)
3. Utilisez le cadran ● Media pour mettre en surbrillance le préséglage à supprimer et appuyez sur le bouton Options .
4. Mettez en surbrillance *Remove this Preset* et appuyez sur le bouton Select ●. (Figure 9)



Figure 8

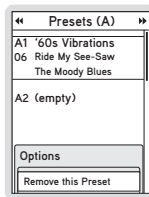

Figure 9

## PAUSE, REMBOBINAGE ET REPRISE DE LA RADIO EN DIRECT

Pendant que vous écoutez la radio satellite, vous pouvez enregistrer jusqu'à 60 minutes d'émission dans la mémoire temporaire de reprise. Vous pouvez en tout temps rembobiner pour réécouter un passage d'émission ou appuyer sur **||** Play/Pause Pause pour mettre en pause l'émission en direct. Vous pouvez poursuivre l'écoute de l'émission en tout temps, au point où elle a été mise en pause, ou avancer rapidement ou rembobiner la mémoire de reprise, remettre en pause la mémoire de reprise ou retourner à l'émission en direct.

La mémoire de reprise est préservée jusqu'à ce qu'elle se remplisse. Lorsqu'elle est pleine, la plus ancienne partie de l'enregistrement est effacée pour faire place à la plus récente de sorte que vous puissiez ajouter l'émission en direct dans la mémoire de reprise. La mémoire de reprise est effacée quand le Stiletto 100 est éteint ou syntonisé à une autre station ou à une liste musicale.

Mettre une émission en direct en pause

Pour mettre une émission en direct en pause :

1. Appuyez sur **||** Play/Pause pour mettre une émission en direct en pause.
2. Le son est supprimé et une barre de temps apparaît au bas de l'écran pour indiquer combien de temps d'enregistrement la mémoire de reprise contient. (Figure 10)

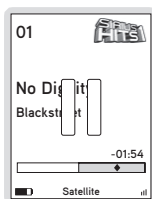

Figure 10

### Écouter une émission mise en pause

Appuyez sur **||** Play/Pause pour commencer à écouter une émission mise en pause à partir du point de mise en pause. Pour passer à l'émission en direct, appuyez sur **▶▶** Fast-Forward jusqu'à ce que vous l'atteigniez.

### Avance rapide et rebobinage des émissions

Appuyez sur ►► Fast-Forward ou ◀◀ Rewind pour parcourir la mémoire de reprise. Appuyez brièvement pour avancer ou reculer au début du segment suivant ou précédent.

Maintenez ►► Fast-Forward ou ◀◀ enfoncé pour avancer ou reculer progressivement plus rapidement dans la mémoire.

Pendant que vous avancez rapidement ou rebobinez, l'indicateur ♦ en diamant de la barre de temps se déplace pour indiquer la position de lecture actuelle par rapport à l'émission en direct. (Figures 11 et 12)



Figure 11

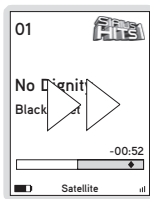

Figure 12

### SAUVEGARDER LE CONTENU D'UNE ÉMISSION EN DIRECT

Vous pouvez sauvegarder des chansons et des émissions à l'aide du ♥ Coeur quand vous écoutez une émission de satellite en direct.

Une chanson ou émission sauvegardée est enregistrée exactement comme elle a été diffusée. Si une station est syntonisée au milieu d'une chanson/émission que vous voulez sauvegarder, la chanson/émission est sauvegardée à partir du point auquel la station a été syntonisée. La fonction ♥ Coeur permet d'enregistrer un maximum de 10 heures de chansons. Si la mémoire restante ne permet pas de sauvegarder une chanson ou une émission, le contenu le plus ancien est effacé pour être remplacé par le nouveau contenu.

**Note:** Vous pouvez sauvegarder des chansons et des émissions avec la fonction ♥ seulement en mode Radio satellite. La fonction n'est pas activée en mode Radio Internet.

### Sauvegarder une chanson ou une émission

Pour sauvegarder une chanson ou une émission pendant qu'elle joue :

1. Appuyez sur le ♥ Coeur pour entreprendre la sauvegarde de la chanson/émission.
2. Pendant la sauvegarde de la chanson/émission, l'icône de ♥ coeur apparaît brièvement, puis est affichée en bas au centre jusqu'à ce que le contenu soit sauvegardé. (Figure 13)
3. La chanson/émission est sauvegardée dans la Bibliothèque. Consultez la section **Bibliothèque** à la page 49 pour en savoir plus sur l'écoute de la chanson/émission.
4. Le Stiletto 100 tentera de récupérer la plus grande partie possible de la chanson ou de l'émission écoutée dans la mémoire de reprise.

Si vous tentez de syntoniser une autre station avant la fin de la chanson/émission, ou si vous avancez rapidement ou rembobinez, vous devrez confirmer que vous voulez interrompre l'enregistrement. Vous pouvez continuer d'enregistrer ou sauvegarder ou supprimer l'enregistrement partiel. (Figure 14)

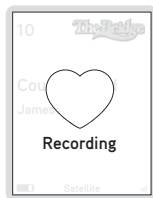

Figure 13

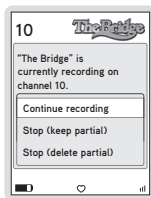

Figure 14

### Enregistrer un bloc horaire

Pour enregistrer un concert ou une émission de tribune libre ou de divertissement au complet, vous pouvez sélectionner un bloc horaire d'enregistrement avec la fonction ♥. Les enregistrements programmés sont limités à un maximum de 6 heures.

Pour enregistrer un bloc horaire :

1. Maintenez ♥ le Coeur enfoncé pour entreprendre l'enregistrement. Vous devrez choisir d'enregistrer jusqu'à l'heure suivante (par exemple, *Record until 19:00*) ou *Recording options...* où vous pouvez personnaliser l'enregistrement. (Figure 15) Si vous choisissez d'enregistrer jusqu'à l'heure suivante, l'enregistrement commence immédiatement.
2. Si vous avez choisi *Recording options...*, vous verrez apparaître un écran dans lequel vous pouvez changer les paramètres de l'enregistrement. (Figure 16)



- Utilisez **OK** le cadran Media pour mettre en surbrillance le paramètre à changer et appuyez sur le bouton Select **OK**.
- Utilisez **OK** le cadran Media pour atteindre et changer le paramètre. Appuyez sur le bouton Select **OK** quand vous avez terminé.
- Quand tous les paramètres ont été programmés, appuyez sur le bouton **Options** et sélectionnez Schedule this recording. L'enregistrement commence alors si vous avez programmé les paramètres pour commencer immédiatement. L'icône de **♥** coeur est affichée au bas de l'écran pour indiquer qu'un enregistrement est en cours. (Si vous avez choisi de commencer l'enregistrement plus tard, celui-ci commence à l'heure programmée. Consultez la section **Enregistrement** à la page 60 pour en savoir plus.)
- L'enregistrement est sauvegardé dans la Bibliothèque. Consultez la section **Bibliothèque** à la page 49 pour en savoir plus sur l'écoute de l'enregistrement.

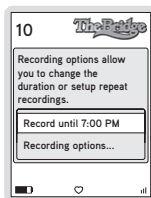

**Figure 15**

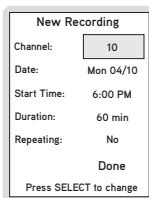

**Figure 16**

## AUTRES FONCTIONS

### Game Alert

Vous pouvez programmer le Stiletto 100 pour qu'il se rappelle vos équipes de sport préférées. Le Stiletto 100 vous prévient alors automatiquement quand un match de l'une de vos équipes préférées est à l'horaire.

Cette fonction permet de choisir un nombre illimité d'équipes.

### Ajouter et supprimer des équipes préférées de la fonction Game Alert.

Pour ajouter ou supprimer des équipes préférées de la fonction Game Alert :

1. À l'écran Home, sélectionnez *Settings* → *Sports* → *Favorite Teams*, puis la ligue ou l'université de l'équipe que vous souhaitez ajouter ou supprimer. (Figure 17) →  
→ Sélectionnez chacune des équipes que vous voulez ajouter à la fonction Game Alert. Les équipes choisies apparaissent dans la liste avec une coche ✓ dans la case près du nom de l'équipe name.  
→ Pour supprimer une équipe, sélectionnez-la. La coche ✓ près du nom de l'équipe disparaît pour indiquer qu'elle ne figure plus dans la liste des équipes préférées.
2. Pour continuer de choisir ou de supprimer des équipes des autres ligues, utilisez le bouton  Back pour reculer dans la structure de menu pour choisir une autre ligue ou université.



Figure 17

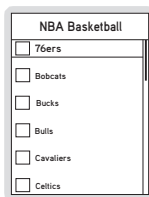



Figure 18



Figure 19

Si vous écoutez la radio satellite, en direct ou en reprise, l'appareil vous prévient quand l'une de vos équipes préférées joue. (Figure 19) Pour syntoniser la station qui diffuse le match,

appuyez sur le bouton  Options et sélectionnez l'option Listen to...

### Game Zone

La catégorie Game Zone énumère tous les matchs de sports en cours de vos équipes préférées et vous pouvez consulter pour connaître les résultats des matchs. (Figure 20) Vous pouvez parcourir la liste et choisir un match pour syntoniser la station qui le diffuse.

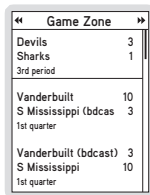

Game Zone	
Devils	3
Sharks	1
3rd period	
Vanderbilt	10
S Mississippi (bdcas	3
1st quarter	
Vanderbilt (bdcast)	3
S Mississippi	10
1st quarter	

**Figure 20**

## Téléscripteur de sports

Pendant que vous écoutez le Stiletto 100, vous pouvez afficher le téléscripteur de sports pour connaître les résultats des matchs de toutes vos équipes préférées qui jouent présentement. (Figure 21) Vous pouvez activer le téléscripteur de sports par le menu *Settings*, tel que décrit sous **Téléscripteur de sports** à la page 69.



**Figure 21**

## Contrôles parentaux

La fonction Contrôles parentaux programme un mot de passe pour permettre l'accès à des stations particulières. Vous interdisez ainsi l'accès aux stations verrouillées jusqu'à ce que le mot de passe soit entré. (Figure 22)

Aucun détail concernant le contenu actuel d'une station verrouillée ne sera affiché. Si vous tentez de syntoniser une station verrouillée, vous devez entrer votre mot de passe avant de pouvoir continuer. (Figure 23) On peut accéder à la fonction *Contrôles parentaux* par le menu *Settings*, tel que décrit sous **Contrôles parentaux** à la page 68.

Vous pouvez également dissimuler des stations ou des genres, tel que décrit à la section suivante, au lieu de les verrouiller.

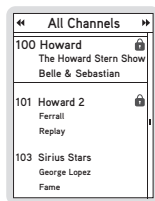

**Figure 22**

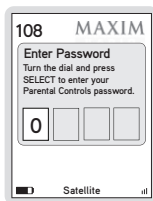

**Figure 23**

### **Dissimuler des stations et des genres**

La fonction Dissimuler permet de désigner les stations et les genres qui ne seront pas affichés quand vous parcourez les listes de stations et de genres. La fonction Dissimuler diffère de la fonction Contrôles parentaux en ce sens qu'une station verrouillée est affichée quand vous parcourez une liste (mais elle est protégée par mot de passe), alors qu'une station dissimulée n'apparaît jamais dans une liste.

Les stations dissimulées ne sont pas verrouillées, mais peuvent être syntonisées seulement par l'entrée directe du numéro de station au clavier numérique de la télécommande quand le Stiletto 100 repose dans le socle de raccordement. On peut accéder à la fonction Dissimuler par le menu *Settings*, tel que décrit sous **Stations** à la page 65.



# Internet Radio

La radio Internet permet d'écouter toutes les stations de musique SIRIUS et de choisir les stations d'émissions-débats en direct par une connexion Internet sans fil (Wi-Fi). Votre abonnement SIRIUS comprend la radio Internet et doit être activé avant d'utiliser cette fonction.

**Note:** Comme la radio Internet est diffusée en flux, certaines caractéristiques disponibles avec la radio satellite ne sont pas supportées. Il n'est pas possible d'enregistrer avec la radio Internet ni d'effectuer de pause ou de rembobiner le contenu en direct.

Pour accéder à la radio Internet avec votre Stiletto 100, rendez-vous à l'écran Home et utilisez le cadran **Media Media** pour mettre Internet Radio en surbrillance et appuyez sur le bouton **Select**.

## INFORMATION SUR L'ÉCRAN NOW PLAYING

L'écran Now Playing de la radio Internet SIRIUS vous informe sur la station syntonisée, la chanson ou l'émission qui joue, le mode et autres renseignements. La figure 24 indique l'information que vous pouvez afficher en mode Radio Internet.

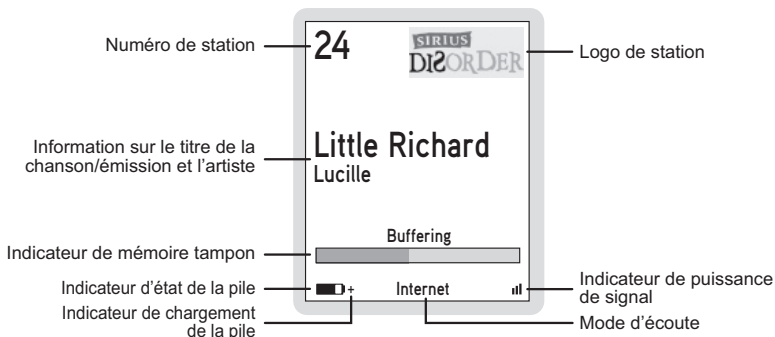

Figure 24

## RÉSEaux SUPPORTÉS

Le Stiletto supporte une connexion par point d'accès 802.11b standard, dans la mesure où le point d'accès est protégé par mot de passe WEP/WPA ou ouvert. Pour vos raccorder aux réseaux qui restreignent l'accès par adresse MAC, vous devez ajouter l'adresse MAC du Stiletto à la liste des adresses MAC permises dans le point d'accès avant d'effectuer le raccordement. Vous trouverez l'adresse MAC de votre Stiletto 100 en allant à l'écran Home, sous *Settings* → *Device* → *Device Info*. (Figure 27)

**Note :** Le Stiletto ne supporte pas le raccordement par réseaux qui exigent l'entrée d'un code utilisateur ou d'un numéro de compte, même si de tels réseaux semblent ouverts. Les réseaux dans lesquels plusieurs points d'accès utilisent le même SSID (répéteur ou mode itinérance) ne sont pas supportés. Si le SSID du réseau est dissimulé, le SSID doit être révélé (diffusion) pour que le Stiletto puisse détecter le réseau et s'y raccorder.

## CONNECTING TO A WIRELESS NETWORK FOR INTERNET RADIO

Raccordement à un réseau sans fil pour la radio Internet

Avant de pouvoir écouter la radio Internet, vous devez choisir un réseau sans fil disponible et peut-être entrer le mot de passe du réseau sans fil s'il est sécurisé.

Pour raccorder à un réseau sans fil :

1. Sélectionnez *Internet Radio* à l'écran Home.
2. Le Stiletto 100 recherche les réseaux sans fil disponibles et présente une liste des réseaux trouvés (Figure 25) ou choisit automatiquement un réseau auquel vous vous êtes déjà raccorder. Si aucun réseau sans fil n'est trouvé, la liste sera vide.
3. Dans la liste des réseaux sans fil, choisissez le réseau auquel vous voulez vous raccorder. Une icône de cadenas près du nom indique que le réseau est sécurisé et exige un mot de passe.
4. Si vous choisissez un réseau non sécurisé, le Stiletto 100 vous raccorde au réseau. Si vous choisissez un réseau sécurisé, vous devez entrer le mot de passe. (Figure 26) Utilisez **●** le cadran Media pour parcourir la liste des caractères et mettez chaque caractère en surbrillance. Appuyez sur le bouton Select **●** pour choisir le caractère en surbrillance et passer au caractère suivant. En cas d'erreur, utilisez le bouton **▣** Back pour effacer le caractère.
5. Une fois le mot de passe entré, appuyez sur le bouton Options **▣** et choisissez *Connect to network* pour envoyer le mot de passe au réseau sans fil. Si vous avez entré le bon mot de passe, le Stiletto 100 vous raccorde au réseau. Si vous avez entré le mauvais mot de passe, vous devez entrer de nouveau le mot de passe.

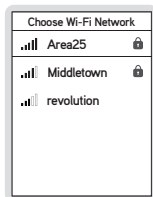

Figure 25

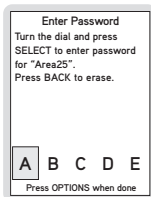

Figure 26



Figure 27



## NAVIGUER ET PARCOURIR LES STATIONS

Si la radio Internet est syntonisée, les stations disponibles sont affichées en groupes, par genre (aussi appelés catégories). (Figure 28) Vous pouvez consulter les stations de radio Internet SIRIUS à l'aide des boutons ◀◀ Rewind et ▶▶ Fast Forward. Utilisez le ● cadran Media pour mettre en surbrillance votre choix et appuyez sur le bouton ● Select pour choisir une station.

Vous ne pouvez mettre la radio Internet en pause, mais vous pouvez couper le son en appuyant sur || Play/Pause. Quand le son est coupé, appuyez sur ▶▶ Fast-Forward, ◀◀ Rewind, ou || Play/Pause pour rétablir le son.

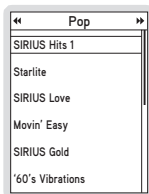

**Figure 28**

## AJOUTER DES CHANSONS AUX FAVORIS

Quand vous écoutez la radio Internet, vous ne pouvez sauvegarder les chansons ni enregistrer les émissions. Vous pouvez appuyer sur le ♥ Coeur pour sauvegarder le titre de la chanson et l'information sur l'artiste dans votre liste de favoris. (Figure 29) L'information sauvegardée dans les favoris est disponible quand vous utilisez le logiciel My Sirius Studio ou tout autre service de musique en ligne compatible quand le Stiletto 100 est raccordé à un ordinateur personnel. Vous pouvez ainsi facilement trouver plus d'information sur la chanson ou l'artiste et acheter la musique si désiré. Consultez le guide de l'utilisateur sur le CD-ROM My Sirius Studio qui accompagne le Stiletto 100 pour en savoir plus sur la fonction Favoris.

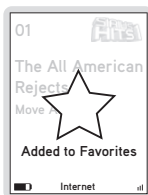

**Figure 29**



# Library

La Bibliothèque contient toute la musique et la programmation SIRIUS sauvegardée des émissions en direct, de même que le contenu téléchargé de votre ordinateur personnel. Vous pouvez consulter et sélectionner pour fins d'écoute toute la musique, les sports, les émissions-débats, les émissions d'actualité et le divertissement que contient la Bibliothèque. Pour accéder à la Bibliothèque de votre Stiletto 100, rendez-vous à l'écran Home et utilisez l' **●** cadran Media pour mettre Library en surbrillance et appuyez sur le bouton Select **●** .

## INFORMATION SUR L'ÉCRAN NOW PLAYING

Si vous écoutez le contenu de la Bibliothèque, l'écran Now Playing vous indique le titre de la chanson ou de l'émission, la durée du contenu et la position de lecture. La figure 30 indique l'information que vous pouvez afficher en mode Bibliothèque.

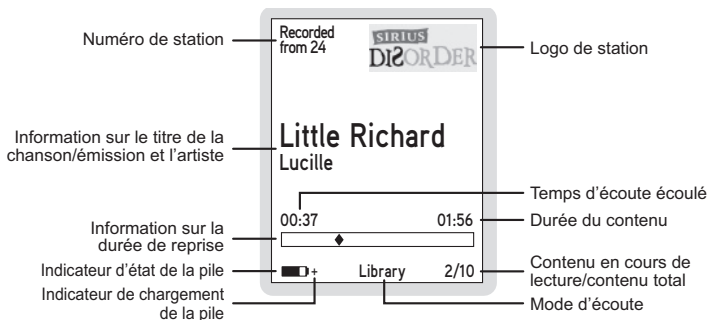







Figure 30

## NAVIGUER ET PARCOURIR LA BIBLIOTHÈQUE

Le contenu musical de la Bibliothèque peut être consulté de plusieurs façons : par titre, album, artiste et genre. (Figure 31) Les enregistrements programmés peuvent être consultés par station, date d'enregistrement et genre. Utilisez le **Media** cadran pour parcourir les listes et appuyez sur le bouton **Select** pour choisir un élément en surbrillance. Repérez le contenu particulier que vous voulez écouter et appuyez sur **Play/Pause** pour commencer l'écoute.

Pendant que vous écoutez, le bouton **Options** permet d'activer et de désactiver le mode Aléatoire.

Options de navigation	Description
<b>Sirius Recordings</b>	<ul style="list-style-type: none"> <li>• Recherchez le contenu sauvegardé des émissions SIRIUS à l'aide de la fonction ♥ Coeur et des enregistrements programmés. (Figure 32)</li> <li>• Une fois sélectionnée, cette option permet de perfectionner la recherche du contenu enregistré SIRIUS en consultant les enregistrements récents, les stations, les artistes, les titres ou les genres.</li> </ul>
<b>Artists</b>	<ul style="list-style-type: none"> <li>• Faites une recherche par le nom d'artiste parmi toutes les chansons de la Bibliothèque, y compris celles qui sont sauvegardées avec la fonction ♥ Coeur, de même que les fichiers MP3 et WMA téléchargés de votre ordinateur personnel. (Figure 33)</li> <li>• Cette option permet d'afficher une liste des artistes par ordre alphabétique. Appuyez sur  Play/Pause pour commencer la lecture de toutes les chansons de l'artiste en surbrillance. Choisissez un artiste pour afficher toutes les chansons de cet artiste se trouvant dans la Bibliothèque. Les segments enregistrés des émissions SIRIUS comportent une icône de ♥ coeur à la droite du titre. Vous pouvez utiliser les boutons  Fast-Forward et  Rewind pour faire défiler les noms des artistes contenus dans la Bibliothèque</li> </ul>
<b>Albums</b>	<ul style="list-style-type: none"> <li>• Faites une recherche par le titre d'album parmi tous les fichiers MP3 et WMA téléchargés de votre ordinateur personnel. (Figure 34)</li> <li>• Cette option permet d'afficher une liste des albums par ordre alphabétique. Appuyez sur  Play/Pause pour commencer la lecture des chansons de l'album en surbrillance. Choisissez un album pour afficher toutes les chansons de cet album se trouvant dans la Bibliothèque. Vous pouvez utiliser les boutons  Fast-Forward et  pour faire défiler les albums contenus dans la Bibliothèque.</li> </ul>
<b>Titles</b>	<ul style="list-style-type: none"> <li>• Recherchez une chanson particulière dans la Bibliothèque, y compris celles qui sont sauvegardées avec la fonction ♥ Coeur, de même que les fichiers MP3 et WMA téléchargés de votre ordinateur personnel. (Figure 35)</li> <li>• Cette option permet d'afficher une liste des chansons par ordre alphabétique. Les segments enregistrés des émissions SIRIUS comportent une icône de ♥ coeur à la droite du titre.</li> </ul>

Options de navigation	Description
Genres	<ul style="list-style-type: none"> <li>• Recherchez des chansons ou des émissions d'un genre particulier, y compris celles qui sont sauvegardées avec la fonction ♥ Coeur et les enregistrements programmés, de même que les fichiers MP3 et WMA téléchargés de votre ordinateur personnel. (Figure 36)</li> <li>• Cette option permet d'afficher une liste des genres par ordre alphabétique. Appuyez sur <b>  </b> Play/Pause pour commencer la lecture du contenu du genre en surbrillance. Choisissez un genre pour afficher toutes les chansons ou émissions se trouvant dans la Bibliothèque. Les segments enregistrés des émissions SIRIUS comportent une icône de ♥ coeur à la droite du titre. Vous pouvez utiliser les boutons <b>▶▶</b> Fast-Forward et <b>◀◀</b> Rewind pour faire défiler les genres contenus dans la Bibliothèque.</li> </ul>
Playlists	<ul style="list-style-type: none"> <li>• Choisissez des listes musicales à écouter, et des chansons d'une liste musicale. (Figure 37) Il existe deux types de listes musicales : <ul style="list-style-type: none"> <li>– Les listes musicales intelligentes sont automatiquement créées dans la bibliothèque et figurent entre parenthèses : (Recently Added) représente les 250 plus récents titres. (Most Played) et (Least Played) indiquent les titres qui ont été écoutés le plus souvent et le moins souvent</li> <li>– Les listes musicales de l'utilisateur sont celles que vous créez à votre ordinateur personnel et transférez au Stiletto 100.</li> </ul> </li> <li>• Appuyez sur <b>  </b> Play/Pause pour sélectionner une liste musicale commencer la lecture du contenu de cette liste. L'ordre des chansons dépend du type de liste musicale et si la lecture aléatoire a été choisie avec le bouton <b>⏮</b> Options. Vous pouvez utiliser les boutons <b>▶▶</b> Fast-Forward et <b>◀◀</b> Rewind pour faire défiler les listes musicales de la Bibliothèque</li> </ul>

Library
Shuffle All Songs
Sirius Recordings 
Artists
Albums
Titles
Genres

**Figure 31**

Sirius Recordings
Recently Recorded
Channels
Artists
Titles
Genres
Shuffle All



**Figure 32**

Artists
Ashlee Simpson
Billy Idol
Billy Ocean
Black Eyed Peas
Blackstreet
Del Shannon

**Figure 33**

Albums
Autobiography
Billy Idol
Freedom Of Choice
Monkey Business
Office Space
Synchronicity

**Figure 34**

Titles
Badd
Continuum
Damn It Fe...Gangster
King of Pain 
My Humps
Whip It 

**Figure 35**

Genres
Hip Hop
Jazz & Blues
Pop
Rap
Southern Rap

**Figure 36**

Playlists
(Shuffle All)
(Recently Added)
(Most Played)
(Least Played)

**Figure 37**

## NAVIGUER PENDANT L'ÉCOUTE

Vous pouvez effectuer une pause, avancer rapidement ou rembobiner pendant que vous écoutez le contenu de la bibliothèque. Appuyez sur **||** Play/Pause pour faire une pause, ou reprendre l'écoute après une pause. Utilisez les boutons **▶▶** Fast-Forward et **◀◀** Rewind pour parcourir le contenu : une seule pression permet d'atteindre la fin ou le début du contenu, et une pression maintenu permet de parcourir le contenu.

◆ L'icône de diamant de la barre de temps affichée indique la position d'écoute actuelle dans le contenu. (Figure 38)



**Figure 38**

## AJOUTER DES CHANSONS AUX FAVORIS

Pendant que vous écoutez le contenu de la bibliothèque, vous pouvez sauvegarder le titre de la chanson et l'information sur l'artiste dans votre liste de favoris en appuyant sur le **♥** Coeur. L'information sauvegardée dans les favoris est disponible quand vous utilisez le logiciel My Sirius Studio ou tout autre service de musique en ligne compatible quand le Stiletto 100 est rattaché à un ordinateur personnel. Vous pouvez ainsi facilement trouver plus d'information sur la chanson ou l'artiste et acheter la musique si désiré. Consultez le guide de l'utilisateur sur le CD-ROM My Sirius Studio qui accompagne le Stiletto 100 pour en savoir plus sur la fonction Favoris.

## SUPPRIMER LE CONTENU DE LA BIBLIOTHÈQUE

Appuyez sur le bouton **☐** Options pendant l'écoute pour supprimer le contenu. (Figure 39) Vous pouvez utiliser le bouton **☐** Options pour supprimer une liste entière quand vous parcourez les diverses listes. Par exemple, si vous parcourez les artistes et mettez le nom d'un artiste en surbrillance et appuyez sur le bouton **☐** Options, vous effacerez tout le contenu de cet artiste dans la bibliothèque. (Figure 40)





Figure 39

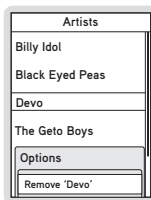

Figure 40

## FORMATS DE FICHIERS SUPPORTÉS DU CONTENU TÉLÉCHARGÉ

Le Stiletto 100 permet de mémoriser et d'écouter les fichiers MP3 ou WMA de votre ordinateur personnel, de même que le contenu acheté ou faisant l'objet d'un abonnement de la plupart des sites de musique en ligne Windows Media (WMA).

Pour savoir comment télécharger des fichiers de musique, consultez le guide de l'utilisateur du logiciel My Sirius Studio inclus sur le CD-ROM My Sirius Studio.

## Limites de stockage

Le Stiletto 100 limite et gère automatiquement l'attribution de mémoire pour des types particuliers de contenu. Le tableau qui suit montre comment l'espace mémoire est accordé :

Type de contenu	Stockage Limite	Notes
Chansons individuelles sauvegardées des émissions SIRIUS	10 heures	Une limite maximale de 10 heures de chansons individuelles peut être sauvegardée à partir des émissions en direct. Dès que la limite de 10 heures est dépassée, les plus anciennes chansons sont automatiquement supprimées pour permettre d'enregistrer les plus récentes.

<b>Type de contenu</b>	<b>Stockage Limite</b>	<b>Notes</b>
Enregistrements programmés et enregistrements de blocs horaires	100 heures	Le nombre d'enregistrements programmés « à conserver » sera maintenu au minimum, et les plus récents enregistrements remplaceront les plus anciens. (Consultez la section <b>Enregistrement</b> à la page 60 pour en savoir plus.)
Fichiers MP3 et WMA téléchargés (achetés et provenant d'un abonnement)	800 Mo	La moitié de la mémoire disponible du Stiletto peut être utilisée pour stocker les fichiers achetés ou provenant d'un abonnement téléchargé. Une fois téléchargé au Stiletto, le contenu est conservé jusqu'à ce que vous le supprimiez.
Reprises radio	Mémoire disponible	Les reprises radio sont des enregistrements automatiques de vos stations SIRIUS préférées. (Consultez la section <b>Reprises radio</b> à la page 57.) Les reprises radio occupent la mémoire inutilisée et sont automatiquement supprimées pour accueillir d'autres enregistrements.



# Radio Replays

Les reprises radio sont des enregistrements automatiques de vos stations de musique SIRIUS préférées. Pendant que vous écoutez l'une ou l'autre des stations de musique SIRIUS, des blocs de programmation peuvent être sauvegardés pour vous dans la mémoire inutilisée, comme une station virtuelle. De cette façon, vous pouvez en tout temps écouter la musique SIRIUS, même quand un signal de radio satellite ou de radio Internet n'est pas disponible. Les reprises radio sont constamment mises à jour. Vous pouvez supprimer la reprise radio après l'avoir écoutée pour libérer de l'espace pour les futures reprises.

Pour accéder aux reprises radio, rendez-vous au menu Home et utilisez le cadran **Media** pour mettre les reprises radio en surbrillance et appuyez sur le bouton **Select**.

## INFORMATION SUR L'ÉCRAN NOW PLAYING

L'écran Now Playing des reprises radio vous indique la station d'où provient l'enregistrement, la chanson ou l'émission qui joue, le mode, la durée de la chanson et autres renseignements. La figure 41 indique l'information que est affichée en mode Reprises radio.

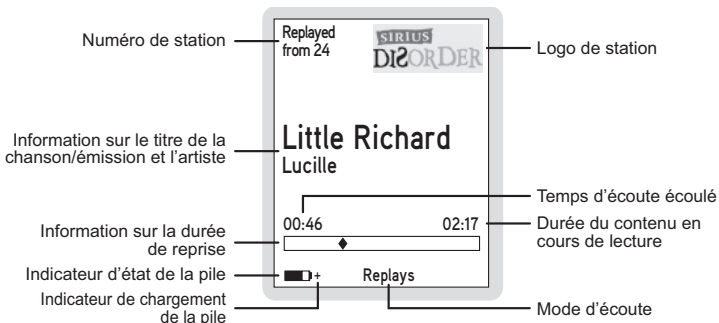
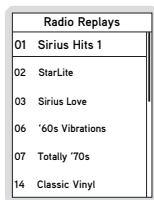

Figure 41

## PARCOURIR LES REPRISES RADIO

Les reprises radio sont énumérées en ordre numérique par station SIRIUS (Figure 42). Utilisez le cadran **Media** pour faire défiler la liste des stations et appuyez sur le bouton **Select** pour choisir une reprise radio.



Radio Replays	
01	Sirius Hits 1
02	StarLife
03	Sirius Love
06	'60s Vibrations
07	Totally '70s
14	Classic Vinyl

**Figure 42**

Le bouton **Play/Pause** permet de faire une pause et de reprendre la lecture de la reprise radio choisie. Les boutons **Fast-Forward** et **Rewind** permettent de parcourir le contenu vers l'avant ou l'arrière. Le Stiletto 100 se souvient du dernier point de la reprise radio mis en pause ou arrêté et reprend la lecture à ce point quand vous reprenez l'écoute.

Le bouton **Options** permet de supprimer tous les enregistrements automatiques d'une station.

## AJOUTER DES CHANSONS AUX FAVORIS

Quand vous écoutez les reprises radio, vous ne pouvez sauvegarder les chansons ni enregistrer les émissions. Vous pouvez sauvegarder le titre de la chanson et l'information sur l'artiste dans votre liste de favoris en appuyant sur le **Coeur**. L'information sauvegardée dans les favoris est disponible quand vous utilisez le logiciel My Sirius Studio ou tout autre service de musique en ligne compatible quand le Stiletto 100 est raccordé à un ordinateur personnel. Vous pouvez ainsi facilement trouver plus d'information sur la chanson ou l'artiste et acheter la musique si désiré. Consultez le guide de l'utilisateur sur le CD-ROM My Sirius Studio qui accompagne le Stiletto 100 pour en savoir plus sur la fonction Favoris.



# Recording

La fonction Enregistrement permet de programmer le Stiletto 100 pour enregistrer la programmation à une date et à une heure précises. Chaque session d'enregistrement peut durer jusqu'à 6 heures et peut être programmée comme un événement unique ou répété. Pour qu'un enregistrement programmé soit réalisé, le Stiletto 100 doit être suffisamment alimenté et pouvoir recevoir le signal SIRIUS des satellites ou des émetteurs terrestres. S'il est en marche ou en mode veille, le Stiletto syntonise automatiquement la station appropriée et commence à enregistrer. Si aucun signal n'est présent au moment de l'enregistrement doit commencer, l'enregistrement est sauté.

Les enregistrements programmés terminés sont conservés dans la Bibliothèque. Pour accéder à vos enregistrements programmés, allez à *Library* → *Sirius Recordings*. Les enregistrements programmés seront énumérés par la station et la date/heure d'enregistrement.

Pour programmer ou modifier un enregistrement programmé au Stiletto 100, allez à l'écran Home et utilisez le cadran ● Media pour mettre Recording en surbrillance et appuyez sur le bouton Select ●.

## PROGRAMMER UN ENREGISTREMENT

Pour programmer un enregistrement, sélectionnez *Setup New Recording* dans le menu Recording. (Figure 43) L'écran *New Recording* permet de programmer les paramètres de l'enregistrement. (Figure 44) Utilisez le cadran **Media Dial** pour mettre en surbrillance un paramètre et appuyez sur le bouton **Select**. Utilisez ensuite le cadran **Media Dial** pour faire défiler la liste jusqu'à ce que la sélection appropriée soit en surbrillance et appuyez sur le bouton **Select** pour la choisir. Quand vous avez terminé, sélectionnez *Done*.

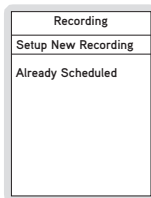

Figure 43

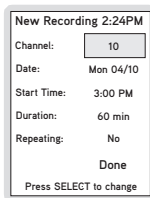

Figure 44

Le tableau qui suit décrit chacun des paramètres de l'enregistrement programmé.

Paramètre	Description	Notes
Channel	Vous pouvez choisir toute station SIRIUS	Si une station verrouillée avec la fonction Contrôles parentaux, vous devez entrer le mot de passe avant de pouvoir écouter l'enregistrement
Date	La date de l'enregistrement	Vous pouvez choisir les dates à partir de la date actuelle jusqu'à 4 semaines dans le futur
Start Time	L'heure à laquelle l'enregistrement commencera	Si la date et l'heure choisies sont déjà dépassées, vous serez prévenu quand vous tenterez de sauvegarder l'enregistrement programmé
Duration	La durée de l'enregistrement	Vous pouvez choisir des durées d'enregistrement de 5 minutes à 6 heures

Paramètre	Description	Notes
Repeating	L'enregistrement peut être répété à intervalles programmés	<p><b>No</b> : L'enregistrement sera réalisé une seule fois à une date/heure programmée</p> <p><b>Weekly</b> : L'enregistrement sera réalisé à tous les sept jours, à l'heure programmée</p> <p><b>Daily</b> : L'enregistrement sera réalisé tous les jours, à l'heure programmée</p> <p><b>Mon - Fri</b> : L'enregistrement sera réalisé du lundi à vendredi, à l'heure programmée</p> <p><b>Sat - Sun</b> : L'enregistrement sera réalisé tous les samedis et dimanches, à l'heure programmée</p>
Keep Last	Dans le cas d'un enregistrement répété, vous pouvez préciser le nombre d'émissions enregistrées devant être conservées	<p><b>1,2,3,5,10 Shows</b> : Conserve le nombre choisi d'enregistrements réalisés</p> <p><b>All Shows</b> : Conserve tous les enregistrements antérieurs</p>

Si la mémoire restante ne permet pas de réaliser un enregistrement programmé, le message d'erreur *Not Enough Space* est affiché quand vous sélectionnez Done pour sauvegarder la programmation. Vous devrez supprimer des fichiers de la bibliothèque pour libérer de l'espace avant de pouvoir sauvegarder l'enregistrement programmé. Si la mémoire est pleine quand un enregistrement programmé doit commencer, un message d'erreur est affiché et l'enregistrement n'est pas réalisé.

**Note** : Vous ne pouvez réaliser des enregistrements programmés sur plusieurs stations en même temps. Si vous tentez de créer un enregistrement programmé qui entre en conflit avec un enregistrement existant, le message d'erreur *Recording Conflict* est affiché et vous devez soit annuler l'ancien enregistrement ou changer les paramètres du nouvel enregistrement.



## ÉDITER UN ENREGISTREMENT PROGRAMMÉ

Après avoir programmé un enregistrement, vous pouvez passer en revue et modifier les paramètres en choisissant *Already Scheduled* dans le menu Recording. (Figure 43) Sélectionnez cette option pour afficher une liste de tous les enregistrements déjà programmés. (Figure 45) Sélectionnez un enregistrement programmé de la liste pour atteindre l'écran *Edit Recording* où vous pourrez modifier les paramètres de cet enregistrement. (Figure 46)

Already Scheduled		
Weekdays	7:55 AM	12
Every Mon	1:00 PM	35

Figure 45

Edit Recording 7:30AM	
Channel:	12
Date:	Mon 04/24
Start Time:	7:55 AM
Duration:	54 min
Repeating:	Mon - Fri
Keep Last:	All Shows
DONE	
Press SELECT to change	

Figure 46



# Settings

L'option Settings permet de modifier les paramètres globaux du Stiletto 100 et de personnaliser votre expérience.

Le tableau qui suit décrit chaque élément de menu et paramètres associés. Les principaux éléments du menu Settings apparaissent en gras.

Élément de menu	Options	Description
<b>Audio &amp; Display</b> ( <i>Settings</i> → <i>Audio &amp; Display</i> → )		
Brightness	5 – 100%	Règle la luminosité de l'écran d'affichage Un réglage de gradation permet de prolonger le durée utile de la pile
Backlight Timer	2, 5, 10, ou 30 secondes	Règle la durée de fonctionnement du rétroéclairage de l'écran d'affichage après l'enfoncement des boutons Un réglage de gradation plus court permet de prolonger le durée utile de la pile

Élément de menu	Options	Description
Say Chan Name	Marche ou arrêt	Permet de déterminer si les noms des stations seront dits à haute voix quand vous parcourez les listes de stations.
System Sounds	Marche ou arrêt	Permet de déterminer si les sons, les bips et autres tonalités du système seront audibles
System Volume	0 – 100%	Permet de régler le volume des sons du système et des mentions vocales des noms des stations
<b>Channels (Settings → Channels → )</b>		
Hidden Channels	Choisissez les stations	Permet de sélectionner (ou désélectionner) les stations à dissimuler dans les listes des stations
Hidden Genres	Choisissez les genres	Permet de sélectionner (ou désélectionner) les genres à dissimuler dans les listes des stations
<b>Device (Settings → Device → )</b>		
Sirius ID	(aucun)	Affiche le code SIRIUS (SID) du Stiletto 100 Il s'agit du code d'identification unique attribué à votre Stiletto 100. Vous aurez besoin de ce code pour activer votre service de radio satellite Sirius
Antenna Aiming	(aucun)	Affiche la puissance du signal SIRIUS reçu des satellites et émetteurs terrestres

Élément de menu	Options	Description
Time Zone	Terre-Neuve Atlantique Heure de l'Est Indiana (Est) Heure du Centre Heure des Rocheuses Arizona Heure du Pacifique	Programme le fuseau horaire. Le Stiletto est programmé à l'heure avancée de l'Est par défaut
Memory Usage	(aucun)	Affiche l'information sur la portion de mémoire du Stiletto 100 utilisée Cette option révèle les détails sur la quantité de mémoire attribuée à tous les enregistrements, le contenu téléchargé de votre ordinateur personnel et le contenu sauvegardé avec le Coeur ♥ .
Device Info	(aucun)	Affiche l'information sur le numéro de modèle et les versions de logiciel et matériel de votre Stiletto 100 L'adresse MAC de votre Stiletto est aussi affichée
Service Info	(aucun)	Affiche l'information que le Service à la clientèle SIRIUS peut demander
Legal Info	(aucun)	Affiche l'information juridique et sur les droits d'auteur du Stiletto 100

Élément de menu	Options	Description
Reset and Erase	Oui ou non	<p>Rétablit tous les paramètres du Stiletto 100 aux valeurs par défaut de l'usine :</p> <ul style="list-style-type: none"> <li>- Tous les pré réglages sont effacés</li> <li>- La luminosité de l'afficheur est réglée à 80 %</li> <li>- Le mode Éclairage faible est réglé à OFF</li> <li>- L'émetteur FM est réglé à ON</li> <li>- Les stations dissimulées sont rajoutées</li> <li>- Les équipes préférées pour les alertes de matchs sont effacées</li> <li>- La fonction Game Alert est réglée à OFF</li> <li>- La fonction Sports Ticker est réglée à OFF</li> <li>- L'horloge est réglée au fuseau horaire de l'Est et à l'heure avancée de l'Est</li> <li>- La fonction Jump est réglée à aucun</li> <li>- La fonction d'indication vocale de la station est réglée à ON</li> <li>- Les sons du système sont réglés à ON</li> <li>- Tous les enregistrements sont effacés</li> <li>- Les stations verrouillées par la fonction Contrôles parentaux sont déverrouillées</li> <li>- Le mot de passe de la fonction Contrôles parentaux est effacé</li> <li>- Tous les éléments se trouvant dans la Bibliothèque sont effacés</li> </ul> <p><b>Note :</b> Si un mot de passe de contrôle parental a été programmé, vous devrez l'entrer avant d'effectuer le rétablissement</p>

Élément de menu	Options	Description
<b>Dock</b> ( <i>Settings</i> → <i>Dock</i> → )		
FM Transmit	Marche ou arrêt	Permet de déterminer si l'émetteur FM doit être activé ou non quand le Stiletto 100 se trouve dans un socle de raccordement
<b>Parental Controls</b> ( <i>Settings</i> → <i>Parental Controls</i> → )		
Parental Controls	Marche ou arrêt	Permet de déterminer si les contrôles parentaux seront activés ou non. Si vous choisissez On, vous devez choisir un mot de passe à 4 chiffres
Locked Channels	Choisissez les stations	Vous pouvez choisir de verrouiller ou non les stations individuelles Les stations verrouillées seront indiquées par l'icône de cadenas  près du nom Si vous déverrouillez des stations, vous devrez au préalable entrer le mot de passe à 4 chiffres
<b>Radio Replays</b> ( <i>Settings</i> → <i>Radio Replays</i> → )		
Radio Replays	Marche ou arrêt	Permet de déterminer si le Stiletto 100 doit automatiquement sauvegarder le contenu des reprises radio
<b>Sports</b> ( <i>Settings</i> → <i>Sports</i> → )		
Favorite Teams	Choisissez les équipes	Permet de choisir vos équipes préférées pour les alertes de matchs
Game Alerts	Marche ou arrêt	Permet de déterminer si la fonction Game Alert est activée ou désactivée

Élément de menu	Options	Description
Sports Ticker	Marche ou arrêt	Permet de déterminer si la fonction Sports Ticker est activée ou désactivée
<b>Wi-Fi (Settings → Wi-Fi → )</b>		
Wi-Fi Status	Marche ou arrêt	Active ou désactive la fonction Wi-Fi pour le raccordement à un réseau sans fil
Network List	Choisissez le réseau	Affiche une liste des réseaux sans fil auxquels le Stiletto 100 a déjà été raccordé

# Installation et utilisation du socle pour véhicule

SIRIUS suggère de faire installer ce produit par un professionnel dans votre véhicule. Un technicien d'expérience pourra installer l'appareil de façon professionnelle dans votre véhicule, vous conseillera sur le meilleur emplacement, installera l'antenne et acheminera correctement tous les fils et câbles nécessaires. Si la réception FM dans le véhicule est mauvaise, un installateur disposera des accessoires nécessaires pour installer un contacteur-relais FM facultatif ou un câble audio pour raccorder la sortie audio du Stiletto 100 directement au système sonore de votre véhicule. Demandez à votre détaillant SIRIUS s'il offre le service d'installation professionnelle ou s'il peut vous recommander un service d'installation professionnelle.

## Installation du socle pour véhicule

Quand vous installez le socle dans votre véhicule, choisissez un emplacement où celui-ci ne bloquera pas la vue, ne gênera pas l'accès aux commandes du véhicule ni n'obstruera le sac gonflable. L'emplacement doit être facilement accessible et assurer la bonne visibilité de l'afficheur et ne doit pas exposer l'appareil directement au soleil, ce qui nuira à la visibilité de l'écran. Le côté gauche du socle où se trouvent le bouton  FM et le bouton de verrouillage ne doit pas être obstrué.

Les accessoires de montage nécessaires pour installer le socle dans un véhicule sont inclus. La figure 1 montre deux exemples d'installation de Stiletto 100 dans un véhicule : **A** représente la méthode d'installation sur la console avec fixation adhésive, **B** la méthode de fixation à la prise d'air.



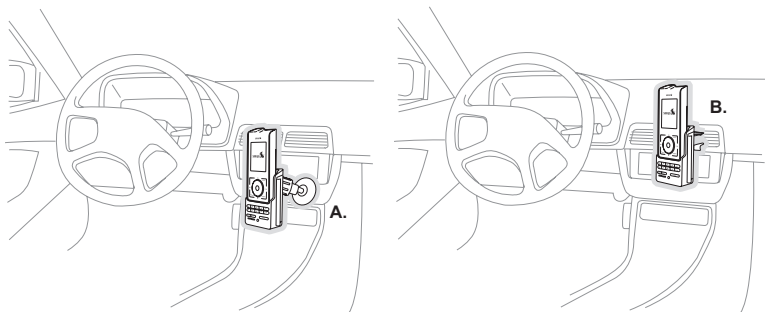

**Figure 1**

Selon la méthode d'installation choisie, l'accessoire de fixation doit être assemblé tel que décrit à l'une des deux sections suivantes.

#### **Méthode de fixation sur la console (A)**

Pour assembler et installer le socle de véhicule sur la console avec la méthode A, tel qu'indiqué à la figure 1 :

1. Fixez le pied adhésif au socle à l'aide des vis fournies, placez l'extracteur entre la partie adhésive et le socle. (Figure 2)
2. Avant de coller la fixation à la console, choisissez bien votre position d'installation, car une fois qu'elle est collée à une surface, vous ne pourrez l'enlever et la coller ailleurs.
3. Nettoyez la surface de montage choisie dans le véhicule avec le tampon d'alcool.
4. Dévissez le pied adhésif de la fixation. Pelez la pellicule protectrice du pied et pressez le pied fermement contre la surface du véhicule.
5. Il faut alors laisser la fixation adhésive bien adhérer pendant au moins 24 heures avant l'utilisation. La fixation devrait être parfaitement collée après 24 heures. Quand le pied adhésif est suffisamment collé, remettez le socle en place sur le pied.

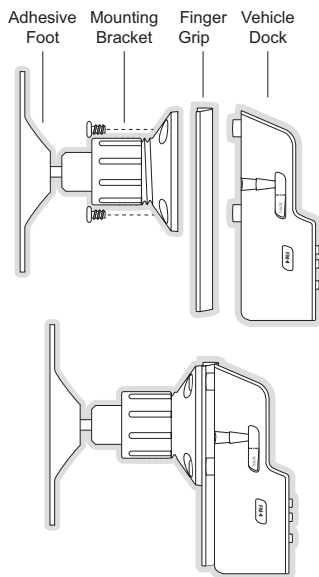

**Figure 2**

### Méthode de fixation à la bouche d'air (B)

Pour assembler et installer le socle pour véhicule à la prise d'air avec la méthode **B** tel qu'indiqué à la figure 1 :

1. Assemblez la pince de fixation à la prise d'air tel qu'indiqué à la figure 3. Notez que le bras inférieur peut être fixé à deux positions différentes. Nous vous recommandons d'assembler la pince pour prise d'air de la manière qui correspond le mieux à votre véhicule. La figure 3 illustre les deux configurations possibles de la pince pour prise d'air.
2. Fixez la pince pour prise d'air au socle à l'aide des vis fournies, placez l'extracteur entre la pince et le socle. (Figure 4)
3. Glissez la pince de la fixation dans la prise d'air du véhicule en vous assurant que l'une des lames glisse entre les parties supérieure et inférieure des deux bras de la pince et que la pince s'accroche à l'arrière de la lame.

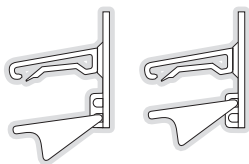
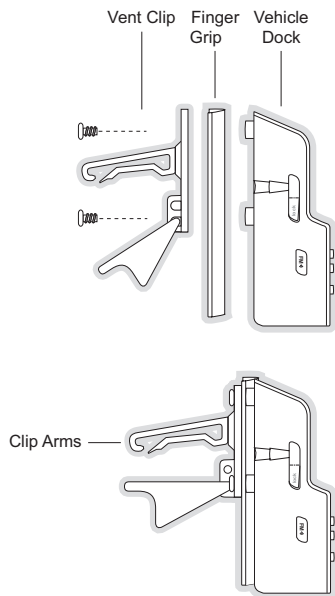

Figure 3



**Figure 4**

## Installation de l'antenne

Le toit du véhicule représente le meilleur endroit pour installer l'antenne ; prévoyez un endroit sans obstacles d'au moins 12 pouces sur 12 pouces, à exactement 6 ½ pouces du bord de toit arrière du véhicule (la longueur du couvre-câble/queue d'antenne en caoutchouc). Vous devez absolument éviter les objets qui obstruent le signal SIRIUS, comme un porte-bagages, un toit ouvrant, des porte-marchandises de toit ou d'autres antennes. Si vous conduisez un véhicule décapotable, installez l'antenne sur le capot du coffre arrière.

Pour obtenir le meilleur rendement possible, on recommande d'installer l'antenne avec le couvre-câble/queue d'antenne en caoutchouc. L'avantage de ce couvre-câble/queue d'antenne en caoutchouc est double. D'abord, il permet de fixer l'antenne à la distance recommandée par rapport à la lunette arrière, portière arrière/hayon ou bord de coffre arrière pour obtenir la meilleure vue possible du ciel. Ensuite, il dissimule et protège le câble d'antenne exposé. Les bandes adhésives du couvre-câble/queue d'antenne en caoutchouc maintiennent celui-ci bien en place.

Les illustrations qui suivent montrent les endroits recommandés pour installer l'antenne sur plusieurs types de véhicules. (Figure 5) Suivez ces recommandations pour tirer le meilleur rendement de l'antenne

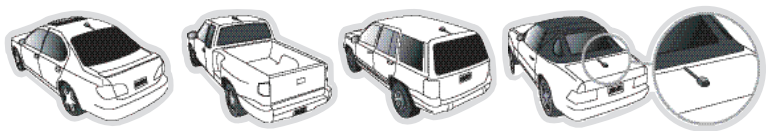

Figure 5

**Sedan/Coupe.** Berline/Coupé. Installez l'antenne le long de la ligne centrale arrière du toit du véhicule, près de l'arrière du toit, près de la lunette arrière.

**Camion pick-up.** Installez l'antenne le long de la ligne centrale arrière du toit de la cabine, près de l'arrière du toit, près de la lunette arrière.

**VUS/mini-fourgonnette.** Installez l'antenne le long de la ligne centrale arrière du toit du

véhicule, près de l'arrière du toit, près de la portière arrière/du hayon.

**Décapotable.** Installez l'antenne le long de la ligne centrale du capot du coffre arrière, le couvre-câble/queue d'antenne en caoutchouc dirigé vers la lunette arrière.

Après avoir choisi un emplacement approprié, nettoyez avec le tampon d'alcool fourni l'endroit où l'antenne et le couvre-câble/queue d'antenne en caoutchouc seront installés.

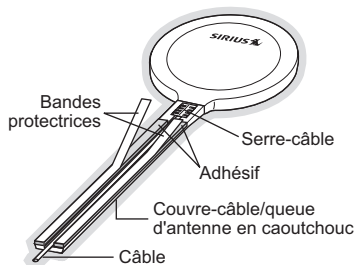

**Figure 6**

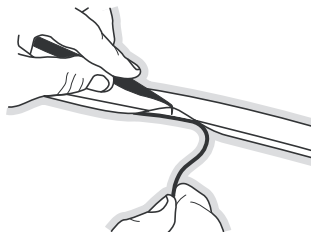

**Figure 7**

Raccordez le couvre-câble/queue d'antenne en caoutchouc au câble d'antenne en vous assurant que le serre-câble de l'antenne repose dans la rainure du couvre-câble/queue d'antenne en caoutchouc. (Figure 6) Acheminez le câble d'antenne dans la rainure du couvre-câble/queue d'antenne en caoutchouc. Ne retirez pas immédiatement les bandes protectrices.

Placez temporairement l'antenne et le couvre-câble/queue d'antenne en caoutchouc à l'endroit choisi et acheminez le câble de l'antenne à l'intérieur du véhicule en l'introduisant sous la moulure de caoutchouc autour de la lunette arrière, tel qu'indiqué à la Figure 7.

Acheminez le câble du point inférieur de la lunette arrière à l'intérieur du coffre. Utilisez les conduits de câbles existants. Si votre véhicule est un VUS, une mini-fourgonnette ou un véhicule à 5 portières, introduisez le câble à l'intérieur en l'acheminant sous la moulure de caoutchouc du hayon et continuez sous la garniture intérieure.

Du coffre ou de l'arrière du véhicule, acheminez le câble autour de la cabine à l'avant du véhicule, jusqu'au récepteur. Prenez garde de ne pas tirer le câble sur des bords acérés qui pourraient l'endommager et éloignez-le des endroits où il pourrait s'emmêler dans les pieds.

Enroulez le surplus de câble d'antenne dans un endroit où le dissimuler. Branchez le câble d'antenne dans la prise ANT à l'arrière du socle de véhicule. (Voir la figure 2 à la page 19 pour connaître l'emplacement de ce connecteur.)

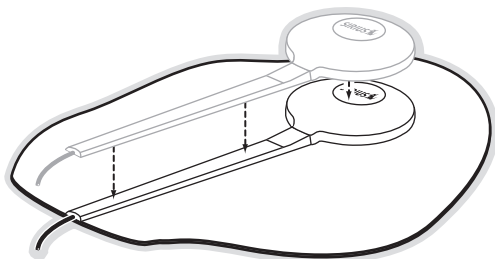

**Figure 8**

Une fois le câble d'antenne acheminé dans le véhicule et que vous êtes satisfait du résultat, pelez les bandes protectrices et collez le couvre-câble/queue d'antenne en caoutchouc bien en place. Assurez-vous bien que les emplacements de l'antenne et du couvre-câble/queue d'antenne en caoutchouc sont appropriés et continuez de presser fermement sur le couvre-câble/queue d'antenne en caoutchouc pendant 30 autres secondes. (Figure 8) À la température ambiante (68 degrés), l'adhérence maximale survient généralement dans les 72 heures. Pendant cette période, évitez de laver le véhicule et de toucher l'antenne et le couvre-câble/queue d'antenne en caoutchouc.

## Raccordement de l'adaptateur d'allume-cigarette

Branchez l'adaptateur d'allume-cigarette fourni dans la prise DC 5V à l'arrière du socle. (Voir la figure 2 à la page 19 pour connaître l'emplacement de ce connecteur.)

N'utilisez pas un autre adaptateur d'alimentation avec le Stiletto 100 et ne branchez pas l'appareil directement dans l'alimentation du véhicule. Vous pourriez ainsi endommager le Stiletto 100. L'utilisation d'une autre source d'alimentation que l'adaptateur d'allume-cigarette pour alimenter le socle annulera la garantie.

## Raccordement et débranchement du Stiletto 100

Avant de raccorder le Stiletto 100, assurez-vous que le bouton Lock du socle de véhicule est à la position déverrouillée. (Voir la figure 2 de la page 19 pour connaître l'emplacement du bouton Lock.) Saisissez le socle avec votre main libre et placez le Stiletto 100 dans le socle, tel qu'indiqué à la figure 9, et abaissez-le jusqu'à ce qu'il repose parfaitement dans le socle. Placez le bouton Lock à la position verrouillée pour fixer le Stiletto 100 en place dans le socle.

Pour retirer le Stiletto 100 du socle de véhicule, placez le bouton Lock à la position déverrouillée. Saisissez le socle avec votre main libre et tirez le Stiletto 100 vers le haut jusqu'à ce qu'il soit dégagé du socle.

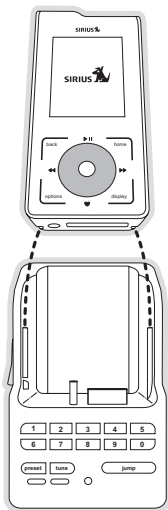



**Figure 9**



## Sélection d'une fréquence FM

Pour écouter le son du Stiletto 100 avec la radio FM du véhicule, vous devez syntoniser la radio FM de votre véhicule et l'émetteur FM du Stiletto 100 à la même fréquence FM. L'émetteur FM du Stiletto 100 est syntonisé par défaut à 88,1 MHz ; vous pouvez donc commencer par syntoniser la radio FM du véhicule à 88,1 MHz. Si une station FM diffuse à cette fréquence, vous devez utiliser une autre fréquence FM, puis changer la fréquence FM que le Stiletto 100 utilise pour transmettre.

### Pour changer la fréquence FM :

1. Appuyez sur le bouton  FM sur le côté gauche du socle de véhicule. (Voir la figure 2 à la page 19 pour connaître l'emplacement du bouton FM.)
2. Utilisez le cadran  Media Media pour sélectionner une nouvelle fréquence FM (Figure 10). **OU**  
Appuyez sur l'un des boutons 0 à 9 pour rappeler un préréglage FM (Figure 11).
3. Appuyez sur le bouton  Select . Le Stiletto 100 émet maintenant sur la fréquence FM choisie.

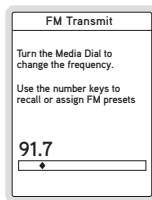

Figure 10

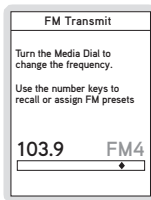





Figure 11



### Pour attribuer des fréquences FM aux préréglages FM :

1. Appuyez sur le bouton  FM sur le côté gauche du socle de véhicule.
2. Utilisez le cadran  Media Media pour sélectionner une fréquence FM.
3. Maintenez enfoncé le chiffre (0 à 9) de l'emplacement dans lequel vous voulez mémoriser la fréquence FM choisie. (Figure 11) Répétez les étapes 2 et 3 pour attribuer d'autres préréglages FM.
4. Appuyez sur le bouton  Select pour quitter et émettre sur la fréquence FM choisie, ou appuyez sur le bouton FM pour simplement quitter.



## Préréglages

Vous pouvez sélectionner les stations préréglées au socle pour syntoniser une station en appuyant sur les boutons 0 à 9 quand le socle est en mode préréglage. Le Stiletto 100 doit être en mode Satellite pour choisir les préréglages.

### Pour choisir un préréglage :

1. Appuyez sur le bouton  preset du socle. L'indicateur de mode préréglage s'allume pour indiquer que le mode préréglage est actif.
2. Sélectionnez la bande préréglée désirée (A, B ou C) en appuyant plusieurs fois sur le bouton  Preset jusqu'à ce que la bande désirée soit affichée. (Figure 12)
3. Appuyez sur l'un des boutons 0 à 9 pour sélectionner le préréglage désiré.

**OU**

Utilisez le cadran  Media pour mettre un préréglage en surbrillance et appuyez sur le bouton  Select. (Figure 13)

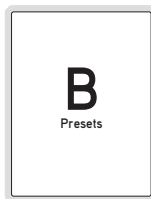

**Figure 12**



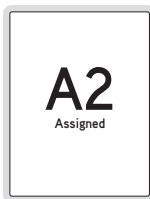

**Figure 13**



**Figure 14**

### Pour sauvegarder un préréglage :

1. Appuyez sur le bouton  preset du socle. L'indicateur de mode préréglage s'allume pour indiquer que le mode préréglage est actif.
2. Sélectionnez la bande préréglée désirée (A, B ou C) en appuyant plusieurs fois sur le bouton  Preset jusqu'à ce que la bande désirée soit affichée. (Figure 12)
3. Maintenez enfoncé l'un des boutons 0 à 9 pour sauvegarder le préréglage désiré. (Figure 14)

## Syntonisation directe de station

Vous pouvez syntoniser les stations directement en entrant le numéro de la station à l'aide des boutons 0 à 9 du socle quand ce dernier est en mode syntonisation. Le Stiletto 100 doit être en mode Satellite pour choisir les stations. Pour syntoniser directement une station :

1. Appuyez sur le bouton  Tune du socle. (Figure 15) L'indicateur de mode syntonisation s'allume pour indiquer que le mode syntonisation est actif.
2. Entrez le numéro de la station désirée. Si un numéro à 3 chiffres est entré, la station est immédiatement syntonisée. Si seulement deux chiffres sont entrés, la station est syntonisée après une courte pause. (Figure 16)



**Figure 15**



**Figure 16**

# Installation du logiciel My Sirius Studio

Le logiciel My Sirius Studio qui accompagne le Stiletto 100 permet de raccorder le Stiletto 100 à votre ordinateur personnel. Le logiciel fonctionne uniquement avec un ordinateur tournant sous Microsoft Windows XP, avec Service Pack 2 installé.

**Important :** The My Sirius Studio software must be installed **before** connecting the Stiletto 100 to your PC computer.

Vous trouverez dans la liste qui suit quelques points saillants des capacités du logiciel :

- Créer des listes musicales et ajouter des chansons aux listes musicales.
- Diffuser les stations de musique SIRIUS sur Internet.
- Vérifier les mises à jour du logiciel et les télécharger au Stiletto 100, et réinstaller le logiciel effacé.

Pendant l'installation, vous pourrez installer le logiciel Yahoo! Music Engine. Le logiciel Yahoo! Music Engine reconnaît le Stiletto 100 et permet de gérer les listes musicales et de télécharger des fichiers de musique. Yahoo! Music Engine permet également de consulter l'information sur la chanson et l'artiste sauvegardée dans vos « Favoris ». Le logiciel Yahoo! Music Engine pourra vous permettre d'acheter ou de télécharger ce contenu.

Pour installer logiciel My Sirius Studio :

1. Placez le CD-ROM du logiciel My Sirius Studio dans le lecteur CD-ROM de votre ordinateur personnel pour commencer l'installation.



SiriusStudioSetup

2. Si l'installation ne commence pas automatiquement, double cliquez sur l'icône *SiriusStudioSetup* pour l'entreprendre.
3. Suivez les instructions du logiciel pour effectuer l'installation.

Vous pourrez commencer à utiliser le logiciel My Sirius Studio dès que vous aurez redémarré l'ordinateur. Consultez le guide de l'utilisateur sur le CD-ROM du logiciel pour en savoir plus sur l'utilisation du logiciel.

# Dépannage

<b>Symptôme</b>	<b>Solution</b>
Le Stiletto 100 ne se met pas en marche	Vérifiez que le Stiletto 100 repose correctement dans le socle. Vérifiez l'adaptateur d'allume-cigarette pour vous assurer qu'il est bien branché dans l'allume-cigarette et dans le socle du véhicule.
Le Stiletto 100 affiche : <i>No Antenna</i>	L'antenne de satellite n'est pas raccordée au socle du véhicule. Vérifiez le raccordement de l'antenne de satellite au socle. Vérifiez que le Stiletto 100 repose correctement dans le socle.
Le Stiletto 100 affiche : <i>No Signal</i>	Aucun signal de satellite reçu. Vérifiez que le Stiletto 100 repose correctement dans le socle. Vérifiez la présence d'obstacles au-dessus de l'antenne de satellite ou autour de celle-ci. Déplacez le véhicule pour éliminer les obstacles avoisinants (ponts, viaducs, etc.).
Parasites audio ou perte de clarté	La fréquence FM est perturbée par des parasites. Repérez une fréquence FM silencieuse à la radio du véhicule et réglez l'émetteur FM du Stiletto 100 à la même fréquence. Si vous utilisez le connecteur audio Line Out, vérifiez les connexions de câbles.

<b>Dépannage</b> <i>Suite</i>	
<b>Symptom</b>	<b>Solution</b>
Aucun son	<p><b><i>When in the vehicle dock:</i></b>  <b><i>Dans le socle du véhicule :</i></b></p> <p>Vérifiez si la radio FM est syntonisée à la mauvaise fréquence. Syntonisez la radio FM du véhicule et le Stiletto 100 à la même fréquence FM.</p> <p>Vérifiez si l'émetteur FM du Stiletto 100 est éteint. Mettez l'émetteur FM en marche.</p> <p>Si vous utilisez le connecteur audio Line Out, vérifiez les connexions de câbles.</p> <p><b><i>Hors du socle du véhicule :</i></b> Vérifiez que les mini-écouteurs sont bien branchés dans la prise casque.</p>
Le Stiletto 100 ne se met pas en marche	<p>Les fichiers du système d'exploitation du Stiletto 100 ont été supprimés.</p> <p>Branchez le Stiletto 100 à votre ordinateur personnel à l'aide du câble USB et utilisez le logiciel My Sirius Studio pour télécharger les nouveaux fichiers du système d'exploitation. Suivez les instructions qui se trouvent sur le CD du logiciel.</p>
Le Stiletto 100 ne répond pas au cadran Media ni aux autres boutons	<p>Maintenez le bouton <math>\odot</math> abaissé pendant 5 secondes pour éteindre le Stiletto 100. Rallumez-le ensuite en abaissant momentanément le bouton <math>\odot</math> Power/Lock.</p> <p>Si l'appareil ne se met pas en marche, attendez 10 secondes, remettez la pile en place et rallumez-le.</p>

# Accessoires facultatifs

Vous pouvez acheter les accessoires facultatifs suivants chez votre détaillant SIRIUS afin de maximiser votre expérience Stiletto SIRIUS.

## Trousse pour véhicule (modèle SLV1C)

Si vous prévoyez utiliser votre Stiletto 100 dans un véhicule, la trousse pour véhicule Stiletto maximisera votre sécurité et permet de placer le Stiletto pour faciliter la vue et l'utilisation. Que vous choisissiez l'option de raccordement sans fil FM ou directe quand vous installez la trousse, le riche son numérique de la radio SIRIUS est transmis par le système stéréo du véhicule. Le socle de raccordement comporte des boutons de pré réglage et de syntonisation directe et rapide des stations préférées et le bouton de saut permet de syntoniser directement la station de circulation/météo de la région. La trousse, que vous pouvez installer seul rapidement et facilement, comprend une fixation de prise d'air et de tableau de bord pour simplifier l'installation.



Elle comprend un socle de raccordement compact qui charge rapidement la pile de votre Stiletto, une télécommande, des fixations de prise d'air et de tableau de bord, un adaptateur d'allume-cigarette et une antenne magnétique avec câble de 21 pieds. Les instructions d'installation détaillées sont incluses dans la trousse.

## Trousse pour la maison (modèle SLH1C)

La trousse pour la maison Stiletto est un socle de raccordement compact qui comprend tout ce dont vous avez besoin pour utiliser le Stiletto à la maison ou au bureau. L'élégant socle de raccordement facilite le chargement de la pile du Stiletto et comporte une fente additionnelle pour charger une pile de recharge. L'antenne intérieur/extérieur incluse améliore la réception et les câbles audio permettent de raccorder le Stiletto aux enceintes amplifiées ou au système de divertissement.

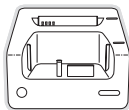

La trousse comprend un socle de raccordement compact de table/bureau à sortie FM pour le raccordement sans fil, une télécommande, des câbles audio, une antenne d'appui de fenêtre intérieure/extérieure réglable avec adaptateur c.a. et câble de 20 pieds. Les instructions d'installation détaillées sont incluses dans la trousse.



### **Système sonore exécutif (modèle SLEX1C)**

Le système sonore exécutif Stiletto est un socle de raccordement et système sonore portable pour radio Stiletto. Grâce à son amplificateur et à ses haut-parleurs intégrés, le système livre un son riche et puissant à l'intérieur comme à l'extérieur et se distingue par une entrée auxiliaire pour autres appareils audio. Le système comprend une antenne d'appui de fenêtre intérieure/extérieure réglable avec adaptateur c.c. et câble de 20 pieds.

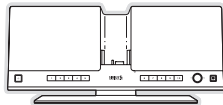

# Fiche technique

Fréquences de satellite .....	2322,293/2330,207 MHz
Fréquences terrestres .....	2326,250 MHz
Puissance .....	5 volts, 2,0 A, mise à la terre négative, c.c.
Température de fonctionnement .....	-5 °C à +40 °C (23 ° à 104 °F)
Interface audio .....	Prise stéréo de 1/8 po / 3,5 mm
Sortie de casque .....	20 mW sous 16 ohms
Rapport signal/bruit (S/B) .....	90 dB (MP3)
Dimensions de la radio (Longueur x Largeur x Profondeur) .....	116 mm x 53 mm x 18,25 mm (4,5 po x 2,0 po x 0,7 po)
Poids de la radio .....	132 g (4,6 oz) avec pile mince
Capacité de mémoire .....	.2 Go
Norme Wi-Fi .....	.802.11b
Sécurité Wi-Fi .....	WEP et WPA(2) personnelle
Antenne Wi-Fi .....	Interne intégrée
Type d'antenne interne .....	Intégrée, profilée
Type d'antenne de véhicule .....	Magnétique surbaissée
Longueur de câble d'antenne de véhicule .....	21 pi ( micro-câble simple)
Type de connecteur d'antenne de véhicule .....	SMB (angle droit)
Dimensions de la télécommande (Hauteur x Largeur x Profondeur) .....	110 mm x 43,5 mm x 12 mm (4,3 po x 1,7 po x 0,5 po)
Exigences de pile de télécommande .....	CR2032

# Garantie

## **Garantie limitée de 12 mois**

SIRIUS Canada Inc. (la " compagnie ") garantit à l'acheteur au détail original de ce produit que dans l'éventualité où ce produit ou une partie de celui-ci, dans des conditions normales d'utilisation, présentent des défauts de matériaux ou de main-d'oeuvre dans les 12 mois suivant la date d'achat originale, de tels défauts entraîneront le remplacement par un produit neuf ou remis à neuf (à la discrétion de la compagnie) sans aucuns frais de pièces et de main-d'oeuvre. Pour obtenir le produit de remplacement en vertu des dispositions de la garantie, le produit doit être livré avec preuve de garantie (c.-à-d. acte de vente daté), l'indication de défaut(s), port payé, à l'adresse indiquée ci-dessous, sous **RETOUR SOUS GARANTIE**.

La présente garantie ne couvre pas l'élimination de parasites ou de bruits extérieurs, la correction des problèmes d'antenne, les coûts engagés pour l'installation, le retrait ou la réinstallation du produit ou les dommages causés aux cassettes, disques compacts, hautparleurs, accessoires ou systèmes électriques du véhicule.

La présente garantie ne s'applique pas aux produits ou parties de produit qui, de l'avis de la compagnie, ont été endommagés à la suite d'une modification, une installation inadéquate, une manipulation inadéquate, une mauvaise utilisation, une négligence, un accident ou le retrait ou la dégradation du numéro de série/des étiquettes à code à barres de l'usine. **LA RESPONSABILITÉ DE LA COMPAGNIE EN VERTU DE LA PRÉSENTE GARANTIE EST LIMITÉE AU REMPLACEMENT PRÉVU CI-DESSUS ET, EN AUCUN CAS, NE DÉPASSERA LE PRIX D'ACHAT PAYÉ PAR L'ACHETEUR DU PRODUIT.**

La présente garantie remplace toutes les autres garanties ou responsabilités expresses. **TOUTES LES GARANTIES IMPLICITES, Y COMPRIS UNE GARANTIE IMPLICITE DE VALEUR MARCHANDE, SERA LIMITÉE À LA DURÉE DE LA PRÉSENTE GARANTIE ÉCRITE. TOUTE ACTION POUR ABUS DE GARANTIE EN VERTU DE SPRÉSENTES, Y COMPRIS UNE GARANTIE IMPLICITE DE VALEUR MARCHANDE, DOIT ÊTRE DÉPOSÉE DANS UNE PÉRIODE DE 18 MOIS SUIVANT LA DATE DE L'ACHAT ORIGINAL. LA COMPAGNIE NE PEUT EN AUCUN CAS ÊTRE TENUE RESPONSABLE DES DOMMAGES ACCIDENTELS OU ACCESSOIRES À LA SUITE D'UNE VIOLATION DE LA PRÉSENTE GARANTIE OU D'UNE AUTRE GARANTIE, EXPRESSE OU IMPLICITE, QUELLE QU'ELLE SOIT.** Aucune personne ni aucun représentant ne sont autorisés à assumer au nom de la compagnie une responsabilité autre qu'exprimée aux présentes relativement à la vente de ce produit. Certaines provinces interdisent les restrictions relatives à la durée d'une garantie implicite, à l'exclusion ou à la restriction des dommages accessoires ou accidentels ; les restrictions ci-dessus peuvent donc ne pas s'appliquer à vous. Cette garantie vous confère des droits légaux spécifiques et vous pouvez avoir d'autres droits qui peuvent varier d'une province à l'autre.

**RETOUR SOUS GARANTIE :** Pour obtenir un produit de remplacement en vertu de la présente garantie, nous vous prions de retourner le produit à un détaillant autorisé de Sirius Canada ou d'appeler le Service à la clientèle de Erikson au (800) 567-3275 pour obtenir le nom d'un détaillant autorisé Sirius près de chez vous ; la preuve d'achat et la description de la déféctuosité sont obligatoires. Les produits devant être retournés à une succursale de garantie approuvée doivent être expédiés port payé.

# Contrat de Licence d'Utilisateur

## SIRIUS CANADA INC.

### CONTRAT DE LICENCE D'UTILISATEUR

Le présent contrat de licence d'utilisateur énonce l'entente entre vous et Sirius Canada Inc. (« Sirius ») relativement à l'utilisation du logiciel des récepteurs de radio satellite Sirius (le «logiciel du récepteur»), le logiciel informatique My Sirius Studio (le « logiciel informatique » et, avec le logiciel du récepteur, le « logiciel ») et leur utilisation avec le récepteur de radio satellite et les accessoires Sirius de série Stiletto (le « récepteur ») et le service de radio satellite de Sirius (le « service Sirius »).

De plus, en contrepartie de l'utilisation du service Sirius, vous convenez d'être lié aux « Modalités et conditions de service » énoncées à : <http://www.siriuscanada.ca> (les «Modalités et conditions »).

**VOUS RECONNAISSEZ AVOIR LU ET COMPRIS CE CONTRAT DE LICENCE D'UTILISATEUR. EN UTILISANT LE RÉCEPTEUR ET LE LOGICIEL DU RÉCEPTEUR, EN CLIQUANT SUR LE BOUTON « ACCEPTER » POUR INSTALLER LE LOGICIEL INFORMATIQUE ET/OU EN INSTALLANT, COPIANT OU AUTREMENT UTILISANT LE LOGICIEL INFORMATIQUE, VOUS ACCEPTEZ D'ÊTRE LIÉ PAR LES MODALITÉS DE CE CONTRAT. SI VOUS N'ACCEPTEZ PAS LES MODALITÉS DE CE CONTRAT DE LICENCE, CLIQUEZ SUR LE BOUTON « ANNULER » SI VOUS N'INSTALLEZ LE LOGICIEL INFORMATIQUE AFIN QU'IL NE SOIT PAS INSTALLÉ, ET N'UTILISEZ PAS LE RÉCEPTEUR.**

1. OCTROI DE LICENCE Sirius vous octroie par la présente une licence non exclusive et limitée d'utilisation du logiciel et de la documentation connexe (la « documentation »). Vous pouvez : (a) utiliser le logiciel du récepteur sous forme code objet seulement en l'intégrant complètement au récepteur pour faire fonctionner le récepteur aux fins habituelles, (b) utiliser le logiciel du récepteur en même temps avec un maximum de trois ordinateurs et (c) copier le logiciel informatique à des fins de sauvegarde et d'archivage, dans la mesure où les copies doivent contenir tous les avis de propriété du logiciel original. Sirius, ses partenaires et fournisseurs, dont notamment Sirius Radio Satellite Inc. (« SIRIUS US »), Microsoft Corporation (« Microsoft »), ZING Systems, Inc. (« ZING ») et leurs partenaires et fournisseurs respectifs, conservent tous les droits non expressément accordés aux présentes, dont notamment tous les droits de brevets mondiaux, droits d'auteur, marques de commerce, secrets commerciaux et autres droits d'exclusivité associés au logiciel. Vous convenez que les partenaires et fournisseurs de Sirius (y compris SIRIUS US, Microsoft et ZING) sont des tiers bénéficiaires de ce contrat de licence et peuvent exiger la conformité à ces modalités. Ce produit est protégé par certains droits de propriété intellectuelle de Microsoft. L'utilisation ou la distribution de cette technologie en dehors de ce produit est interdite sans licence de Microsoft.

2. LIMITATIONS DE LA LICENCE. (a) Vous devez être âgé d'au moins 18 ans pour assumer les obligations énoncées dans ce contrat de licence. Les personnes mineures peuvent utiliser le logiciel et la documentation seulement si un parent ou un tuteur légal assume les obligations énoncées dans ce contrat de licence et assume par conséquent toutes les responsabilités relatives à l'utilisation par une personne mineure du logiciel et de la documentation.

(b) Vous ne pouvez : (i) permettre à d'autres personnes d'utiliser le logiciel informatique ; (ii) modifier, traduire, désosser, décompiler, extraire le code source, démonter (sauf dans la mesure où cette limitation est expressément interdite par la loi), reproduire ou créer des œuvres dérivées basées sur le logiciel ou la documentation ; (iii) copier le logiciel ou la documentation (sauf tel que permis à l'alinéa 1 (c)) ; (iv) louer, présenter en public, céder ou autrement céder les droits du logiciel ou de la documentation et/ou (v) retirer des avis de propriété ou des étiquettes sur le logiciel ou la documentation. Toute violation de l'alinéa 2(b) entraînera la résiliation immédiate de votre licence de logiciel et de documentation.

(c) Vous pouvez utiliser le logiciel et la documentation seulement d'une manière conforme à toutes les lois applicables dans les juridictions dans lesquelles vous utilisez le logiciel et la documentation, dont notamment les limitations applicables concernant les droits d'auteur et autres droits de propriété intellectuelle.

(d) Vous pouvez utiliser le logiciel seulement à des fins personnelles et non commerciales. Vous ne pouvez utiliser le logiciel pour offrir un service commercial ou dans le cadre d'une application commerciale. La copie des fichiers de contenu, dont notamment les chansons et autres enregistrements sonores, mémorisés et/ou transférés à l'aide du logiciel, peut être soumise à la loi sur les droits d'auteur ou aux lois connexes et aucune autorisation de violation de telles lois n'est accordée par les présentes ; les copies légalement effectuées sont réservées à votre utilisation personnelle et ne peuvent être diffusées publiquement ni distribuées à des tiers.

(e) En mémorisant le contenu sur le récepteur, vous faites une copie numérique. Vous ne pouvez utiliser le récepteur ni le logiciel, avec tout dispositif, programme ou service conçu pour contourner les mesures technologiques utilisées pour contrôler l'accès ou les droits d'un fichier de contenu ou autre œuvre protégée par les lois sur les droits d'auteur de toute juridiction.

(f) Le logiciel incorpore un système de gestion de copie en série exigé par les lois. Il est interdit de contourner ou tenter de contourner ce système de quelque façon que ce soit.

(g) Il est interdit d'exporter ou de réexporter le logiciel ou le récepteur sans les licences des gouvernements canadiens ou étrangers.

(h) Technologie d'encodage audio MPEG Layer-3 accordée sous licence de Fraunhofer IIS et Thomson. La fourniture du récepteur et du logiciel ne confère pas de licence ni de droits de distribution du contenu créé avec ce produit dans des systèmes de diffusion commerciaux (circuits terrestres, satellite, câble et/ou autres), applications de diffusion en flux (par Internet, intranets et/ou autres réseaux), autres systèmes de diffusion de contenu (applications audio payantes ou sur demande et ainsi de suite) ou sur supports physiques (disques compacts, disques numériques polyvalents, puces à semi-conducteurs, disques durs, cartes-mémoire et ainsi de suite). Une licence indépendante pour ce genre d'utilisation est obligatoire. Pour plus de détails, visitez le site <http://mp3licensing.com>.

**3. CARACTÉRISTIQUES DE COMMUNICATIONS ; UTILISATION DE L'INFORMATION.** (a) Le logiciel comprend des fonctions qui peuvent communiquer automatiquement de l'information à Sirius, à ses partenaires et à ses fournisseurs sur Internet, dans le cadre de son fonctionnement normal. Le logiciel peut aussi comporter des fonctions visible à l'utilisateur qui interagissent avec les services Internet exploités par Sirius, ses partenaires et ses fournisseurs, et communiquent avec eux.

Vous trouverez ci-dessous une liste initiale des fonctions de communications. Les fonctions de communications peuvent être changées par les mises à jour du logiciel que vous installez. En installant et/ou en utilisant le logiciel et les mises à jour connexes, vous acceptez de permettre l'installation et l'utilisation des fonctions de communications. Vous êtes responsable des frais de télécommunications ou autres frais de connectivité engagés par l'utilisation du logiciel.

(b) Une fois que vous avez installé le logiciel et/ou raccordé le récepteur (avec ou sans fil), le logiciel peut fournir à Sirius de l'information sur le récepteur, y compris le numéro d'identification électronique du récepteur (le « ESN »). Le logiciel peut aussi fournir à Sirius des renseignements non personnels sur l'utilisation, dont notamment : les actions matérielles du récepteur (c.-à-d. touches enfoncées, redémarrages, pannes, mises à niveau, réajustements), les numéros de révision de matériel et/ou de logiciel du récepteur, les stations/fil du service Sirius que vous programmez/supprimez des présélections/favoris du récepteur, l'utilisation des contrôles parentaux, le niveau de la pile, l'espace disponible sur le récepteur, le mode de connexion et la puissance du signal. Sirius ne combinera pas cette information sur l'utilisation aux renseignements personnels identifiables. Cette information sera plutôt recueillie et analysée de manière à évaluer le rendement général du logiciel et des produits connexes, à contrôler la qualité et à améliorer le produit et pour conserver des statistiques sur l'utilisation anonyme cumulative du logiciel et/ou du service Sirius. Vos renseignements personnels identifiables ne seront pas recueillis de quelque façon que ce soit par le biais de ce logiciel, et vos renseignements personnels identifiables ne seront pas conservés par Sirius à d'autres fins (comme votre information d'abonnement) ou combinés à ces données d'utilisation de quelque façon que ce soit.

**4. GESTION DES DROITS NUMÉRIQUES.** (a) Le logiciel et le dispositif utilisent la technologie de gestion des droits numériques de Microsoft pour Windows Media (« WM-DRM ») pour protéger l'intégrité du contenu de Sirius et de tiers (« contenu sécurisé ») de manière que la propriété intellectuelle, dont notamment les droits d'auteur de ce contenu, ne soit pas détournée. Des parties du logiciel WM-DRM (le « logiciel WM-DRM ») utilisent WM-DRM pour transférer ou faire jouer le contenu sécurisé. Si la sécurité du logiciel WM-DRM a été compromise, les propriétaires du contenu sécurisé (« propriétaires du contenu sécurisé ») peuvent demander que Microsoft révoque le droit de copie, affichage, transfert et/ou lecture du contenu sécurisé du logiciel WM-DRM. La révocation ne change aucunement la capacité du logiciel WM-DRM de faire jouer le contenu non protégé. Une liste des logiciels WM-DRM révoqués est envoyée à votre ordinateur personnel quand vous téléchargez une licence de contenu sécurisé de Internet. Microsoft peut également, relativement à une telle licence, télécharger les listes de révocation à votre ordinateur au nom des propriétaires de contenu sécurisé. Les propriétaires de contenu sécurisé peuvent également exiger que vous mettiez à niveau certains composants WM-DRM distribués avec le logiciel WM-DRM (« mises à niveau WM-DRM ») avant de pouvoir accéder à leur contenu. Quand vous tentez d'écouter un tel contenu, le logiciel WM-DRM construit par Microsoft peut vous aviser qu'une mise à niveau WM-DRM est nécessaire et demander votre consentement avant de télécharger la mise à niveau WM-DRM. Le logiciel WM-DRM utilisé par les liens peut faire de même. Vous acceptez que Microsoft et les tiers mettent à niveau le logiciel WM-DRM sans aucun avis. Si vous refusez une mise à niveau, vous ne pourrez accéder au contenu qui exige la mise à niveau WM-DRM ; par conséquent, vous pourrez toujours accéder au contenu non protégé et au contenu sécurisé qui n'exigent pas la mise à niveau.

(b) Vous ne pouvez prendre de mesure afin de contourner ou neutraliser les règles de sécurité ou d'utilisation du contenu prescrites ou rendues obligatoires par le logiciel WM-DRM. Sirius ne peut aucunement être tenu responsable du fonctionnement du logiciel WM-DRM, dont notamment la révocation du droit de copie, d'affichage, de transfert et/ou de lecture du contenu sécurisé du logiciel WM-DRM. Sirius ne peut être tenu responsable des communications échangées avec un propriétaire de contenu sécurisé ni la collecte ou l'utilisation de renseignements par un propriétaire de contenu sécurisé.

**5. PROPRIÉTÉ.** Tous les titres et droits de propriété, de propriété intellectuelle et autres relativement au logiciel et à la documentation demeurent la propriété de Sirius et de ses concédants de licence. Le logiciel comprend la technologie Microsoft Windows

Media. Le logiciel est protégé par les lois sur les droits d'auteur et les traités internationaux sur les droits d'auteur.

6. **GARANTIES.** (a) Sirius garantit que, pendant une période de 90 jours à partir de la date d'acquisition, le logiciel, s'il est utilisé tel que prescrit, fonctionnera essentiellement tel que décrit dans la documentation et sera libre de défauts de matériel et de main-d'œuvre. La présente garantie sera immédiatement résiliée si le logiciel est utilisé avec, ou conjointement avec, un matériel ou un logiciel autre que la version non modifiée du récepteur pour lequel le logiciel a été conçu, tel que décrit dans la documentation, si des modifications sont apportées au logiciel pendant la période de garantie, si le média est utilisé de façon abusive ou incorrecte et/ou si les modalités de ce contrat de licence d'utilisateur sont violées. Sirius ne garantit pas que l'utilisation du logiciel sera ininterrompue ou que le fonctionnement du logiciel sera libre d'erreurs ou sécurisé. Selon le fabricant et le modèle de votre récepteur, vous pourrez ou non avoir droit à des mises à niveau du logiciel du récepteur. Veuillez consulter le guide de l'utilisateur du récepteur pour en savoir plus.

(b) **SIRIUS VOUS ACCORDE UNE LICENCE D'UTILISATION DU LOGICIEL « TEL QUEL » ET DANS LA MESURE MAXIMALE PERMISE PAR LES LOIS APPLICABLES.** SIRIUS, SES PARTENAIRES ET SES FOURNISSEURS (Y COMPRIS SIRIUS US, MICROSOFT ET ZING) DENIENT TOUTES LES AUTRES GARANTIES, EXPRESSES OU IMPLICITES, DONT NOTAMMENT LES GARANTIES IMPLICITES DE VALEUR MARCHANDE ET D'APTITUDE À DES FINS PARTICULIÈRES RELATIVEMENT AU LOGICIEL ET À LA DOCUMENTATION.

(c) La seule responsabilité de Sirius en cas de violation de ses garanties consistera à, à la seule discrétion de Sirius : (i) remplacer le média défectueux, (ii) vous indiquer comment obtenir essentiellement les mêmes fonctions logicielles décrites dans la documentation par une méthode différente de celle énoncée dans la documentation et/ou (iii) si les recours ci-dessus sont irréalisables, rembourser les frais de licence, s'il y a lieu, versés pour le logiciel. Les copies réparées, corrigées ou remplacées du logiciel et de la documentation seront couvertes par la même garantie limitée pendant la période restante de la garantie qui couvrirait la copie originale du logiciel ou plus que 30 jours après la date à laquelle Sirius vous a fourni la copie réparée ou remplacée du logiciel ou informé de la façon d'utiliser le logiciel, de manière à obtenir les fonctions décrites dans la documentation, en retenant ce qui est applicable. Sirius sera tenu de respecter ses obligations en vertu de l'alinéa 6(c) seulement si vous informez Sirius du problème éprouvé avec le logiciel pendant la période de garantie applicable et de fournir la preuve de date d'achat du logiciel.

7. **NON-RESPONSABILITÉ.** (a) Vous devez défendre et garantir contre toute responsabilité Sirius, ses cadres, dirigeants et employés, relativement aux pertes, dommages, amendes et frais, dont notamment les frais et honoraires d'avocats, découlant des réclamations que vous avez : (i) vu, téléchargé, encodé, comprimé, copié ou transmis quoi que ce soit en rapport avec le logiciel de manière à violer les droits d'un tiers ou une loi, ou (ii) violé les modalités de ce contrat de licence d'utilisateur et/ou les modalités et conditions.

(b) Si vous importez le logiciel des États-Unis, vous devez défendre et garantir contre toute responsabilité Sirius relativement aux droits d'importation et d'exportation ou autres réclamations découlant d'une telle importation.

8. **LIMITATION DE RESPONSABILITÉ.** NI SIRIUS, NI SES PARTENAIRES, NI SES FOURNISSEURS (Y COMPRIS SIRIUS US, MICROSOFT ET ZING) NE PEUVENT ÊTRE TENUS RESPONSABLES DES DOMMAGES SPÉCIAUX, ACCIDENTELS OU ACCESSOIRES NI DE LA PERTE DÉCOULANT DE L'UTILISATION ET/OU DE L'ACHAT DU LOGICIEL, DE LA DOCUMENTATION, DU RÉCEPTEUR ET/OU DU SERVICE SIRIUS, DONT NOTAMMENT LES PANNES ET/OU MAUVAIS FONCTIONNEMENTS DE L'ORDINATEUR, ATTRIBUABLES À UN CONTRAT OU À UN TORT (INCLUANT LA NÉGLIGENCE) OU AUTREMENT, ET QUE SIRIUS OU UN FOURNISSEUR (Y COMPRIS SIRIUS US, MICROSOFT ET ZING) AIT ÉTÉ OU NON AVISÉ DE CETTE POSSIBILITÉ. LA RESPONSABILITÉ TOTALE DE SIRIUS À VOTRE ÉGARD ET QUICONQUE UTILISE LE RÉCEPTEUR, LE LOGICIEL ET/OU LA DOCUMENTATION, QUELQUE EN SOIT LA CAUSE, NE PASSERA EN AUCUN TEMPS LES MONTANTS QUE VOUS AVEZ VERSÉS À SIRIUS POUR LE RÉCEPTEUR, LE LOGICIEL ET LA DOCUMENTATION. CETTE ATTRIBUTION DE RISQUE ET LE DÉNI DES GARANTIES SE REFLETE DANS LES PRIX DE SIRIUS ET CONSTITUE UN ÉLÉMENT ESSENTIEL DU CONTRAT DE SIRIUS VISANT À FOURNIR LE LOGICIEL ET LA DOCUMENTATION.

9. **RÉSILIATION.** (a) Le présent contrat de licence d'utilisateur sera automatiquement résilié sans avis si vous manquez aux conditions énoncées, (b) ce contrat de licence d'utilisateur peut aussi être résilié sans avis dans l'éventualité où les licences de Sirius ou de l'un ou l'autre de ses partenaires ou fournisseurs (y compris SIRIUS US, Microsoft et ZING) relativement à la technologie incorporée au logiciel étaient résiliées.

(c) Vous pouvez résilier ce contrat de licence d'utilisateur en tout temps en fournissant à Sirius un avis écrit de résiliation à : Sirius Canada Inc., 135 Liberty Street, 4e étage, Toronto, ON, M6K 1A7, à l'attention de : Résiliation de logiciel My Sirius Studio/Stiletto.

(d) À la résiliation de ce contrat de licence d'utilisateur, vous devez immédiatement cesser d'utiliser le logiciel et le retourner à Sirius dans les trois jours, ou attester que toutes les copies partielles ou entières du logiciel, de la documentation et du matériel connexe fournis par Sirius ont été détruites.

Vous serez tenu de payer tous les frais et honoraires accumulés après la résiliation de ce contrat de licence.

(e) À l'exception de la licence accordée à l'alinéa 1, les modalités de ce contrat de licence d'utilisateur demeureront en vigueur après la résiliation en vertu de cet alinéa 9.

**10. RÉGLEMENT DE DIFFERENDS.** Afin d'accélérer le règlement des différends et d'en contrôler les coûts, vous convenez que toute réclamation équitable et légale (« réclamation ») relativement au logiciel, à la documentation et/ou à ce contrat de licence d'utilisateur, sera réglée comme suit :

(a) Règlement à l'amiable. Vous et Sirius essayerez d'abord de régler la réclamation à l'amiable. Par conséquent, ni vous ni Sirius pouvez entreprendre des démarches officielles (sauf pour les réclamations décrites à l'alinéa 10(d)) pendant au moins 60 jours après que l'une des parties ait avisé par écrit l'autre d'une réclamation. Pour entreprendre une réclamation, vous devez faire parvenir un avis par la poste à : Sirius Canada Inc., 135 Liberty Street, 4e étage, Toronto, ON, M6K 1A7, à l'attention du chef du Contentieux. Si Sirius entreprend une réclamation, l'avis sera envoyé à votre adresse figurant au dossier de Sirius.

(b) Règlement officiel. Sauf tel que stipulé à l'alinéa 10(d), si vous et Sirius ne parvenez pas à régler un différend à l'amiable, vous et Sirius pouvez convenir qu'une réclamation faite par vous ou Sirius sera réglée seules par arbitrage exécutoire.

**11. DIVERS.** (a) Avis. Les avis qui vous seront envoyés seront réputés remis dès qu'ils sont mis à la poste ou envoyés par courriel. Les avis peuvent être joints aux relevés ou autres correspondance échangée avec vous. Sirius peut également vous aviser par téléphone, et un tel avis sera réputé remis quand un message vous est laissé, qu'une personne répond au téléphone à votre résidence ou qu'un message est laissé au répondeur ou système de messagerie vocale à votre numéro de téléphone figurant au dossier de Sirius. Vos avis envoyés à Sirius seront réputés remis quand Sirius les reçoit au 135 Liberty Street, 4e étage, Toronto, ON, M6K 1A7, à l'attention de : Chef du contentieux.

(b) Loi applicable. L'interprétation et l'exécution de ce contrat de licence d'utilisateur seront régies par les lois de la province d'Ontario et les lois du Canada applicables. Ce contrat de licence d'utilisateur peut être modifié si exigé par ces lois. Vous acceptez que la Convention des Nations Unies sur les contrats de vente internationale de marchandises est spécifiquement exclue de l'exécution de ce contrat de licence d'utilisateur.

(c) Cession. À l'exception de l'énoncé à l'alinéa 11(c), vous pouvez céder vos droits et/ou obligations en vertu de ce contrat de licence d'utilisateur à une tierce partie. Si vous vendez ou autrement cédez le récepteur en entier, vous pouvez céder le logiciel du récepteur entièrement intégré au récepteur ; dans la mesure où vous fournissez également ce contrat de licence d'utilisateur à l'acheteur ou au récupérateur du récepteur, tous vos droits en vertu de ce contrat de licence d'utilisateur seront alors immédiatement résiliés. Sirius peut céder ses droits et/ou obligations en vertu de contrat de licence d'utilisateur à un tiers sans avis et pour quelque raison que ce soit, dont notamment en cas d'acquisition, de restructuration d'entreprise, de fusion ou de vente d'essentiellement tous les actifs de Sirius à une autre entité. Vous consentez par les présentes à une telle cession.

(d) Aucune renonciation. Aucun manquement ni retard de la part de Sirius, ses partenaires ou ses fournisseurs (y compris SIRIUS US, Microsoft et ZING) dans l'exécution d'un droit, pouvoir ou privilège en vertu des présentes et aucune conduite habituelle des affaires de la part de Sirius, ses partenaires ou ses fournisseurs (y compris SIRIUS US, Microsoft et ZING) ne constituera une renonciation d'un droit, pouvoir ou privilège en vertu des présentes.

(e) Autre. Ce contrat de licence d'utilisateur constitue l'entente indivisible entre vous et Sirius relativement à votre utilisation du logiciel et de la documentation.

Aucun vendeur ni autre représentant n'est autorisé à le changer pour vous. Dans l'éventualité où une disposition était déclarée par une autorité compétente invalide, ladite disposition sera supprimée ou modifiée dans la mesure nécessaire, et les autres dispositions du contrat de licence d'utilisateur demeureront en vigueur.

**12. LICENCES DE TIERS.** Le logiciel comporte un logiciel, des bibliothèques et d'autres outils fournis par des tiers pouvant être soumis aux limitations ci-dessous.

(a) busybox. Copyright © 2006. Jef Poskanzer. busybox est distribué en vertu de la licence publique générale de GNU. On trouvera une copie de la licence publique générale de GNU à <http://www.gnu.org/copyleft/gpl.html>. Des parties de l'ouvrage ont été modifiées par Zing Systems, Inc. 2005-2006. Le code source original et modifié se trouve à [www.sirius.com/opensource](http://www.sirius.com/opensource). CE LOGICIEL EST FOURNI PAR LE OU LES AUTEURS « TEL QUEL » ET LES GARANTIES EXPRESSES OU IMPLICITES, DONT NOTAMMENT LES GARANTIES IMPLICITES DE VALEUR MARCHANDE ET D'APTITUDE À DES FINS PARTICULIÈRES SONT ABANDONNÉES. LE OU LES AUTEURS NE SERONT EN AUCUN CAS TENUS RESPONSABLES DES DOMMAGES DIRECTS, INDIRECTS, ACCIDENTELS, SPÉCIAUX, EXEMPLAIRES OU ACCESSOIRES (DONT NOTAMMENT LA FOURNITURE DE PRODUITS OU SERVICES DE REMPLACEMENT ; LA PERTE D'UTILISATION, DE DONNÉES OU DE PROFITS ; OU L'INTERRUPTION DES AFFAIRES) DE QUELQUE NATURE QUE CE SOIT ET DE TOUTE THÉORIE DE FIABILITÉ, SOIT CONTRACTUELLE, RESPONSABILITÉ OBJECTIVE OU DÉLIT CIVIL (INCLUANT LA NÉGLIGENCE OU AUTREMENT) DE COULANT DE QUELQUE FAÇON QUE CE SOIT DE L'UTILISATION DE CE LOGICIEL, MÊME SUR RÉCEPTION D'UN AVIS CONCERNANT LA POSSIBILITÉ DE TELS DOMMAGES.

(b) bzip2. Copyright © 1996-2005 Julian Seward. Tous droits réservés. La redistribution et l'utilisation en formes source et binaire, avec ou sans modification, sont permises pourvu que les conditions suivantes soient respectées : les redistributions de code source doivent conserver l'avis de droits d'auteur ci-dessus, cette liste de conditions et le déni de responsabilité suivant. L'origine de ce logiciel ne doit pas être représentée faussement ; vous ne devez pas prétendre avoir rédigé le logiciel original. Si vous utilisez ce logiciel dans un produit, la reconnaissance dans la documentation sur le produit serait appréciée, mais n'est pas obligatoire. Les versions de source modifiées doivent être clairement indiquées et ne doivent pas être faussement représentées comme le logiciel original. Le nom de l'auteur ne peut être utilisé pour endosser ou promouvoir des produits dérivés de ce logiciel sans permission écrite explicite. CE LOGICIEL EST FOURNI PAR L'AUTEUR « TEL QUEL » ET LES GARANTIES EXPRESSES OU IMPLICITES, DONT NOTAMMENT LES GARANTIES IMPLICITES DE VALEUR MARCHANDE ET D'APTITUDE À DES FINS PARTICULIÈRES SONT ABANDONNÉES. L'AUTEUR NE SERA EN AUCUN CAS TENU RESPONSABLE DES DOMMAGES DIRECTS, INDIRECTS, ACCIDENTELS, SPÉCIAUX, EXEMPLAIRES OU ACCESSOIRES (DONT NOTAMMENT LA FOURNITURE DE PRODUITS OU SERVICES DE REMPLACEMENT ; LA PERTE D'UTILISATION, DE DONNÉES OU DE PROFITS ; OU L'INTERRUPTION DES AFFAIRES) DE QUELQUE NATURE QUE CE SOIT ET DE TOUTE THÉORIE DE FIABILITÉ, SOIT CONTRACTUELLE, RESPONSABILITÉ OBJECTIVE OU DÉLIT CIVIL (INCLUANT LA NÉGLIGENCE OU AUTREMENT) DÉCOULANT DE QUELQUE FAÇON QUE CE SOIT DE L'UTILISATION DE CE LOGICIEL, MÊME SUR RÉCEPTION D'UN AVIS CONCERNANT LA POSSIBILITÉ DE TELS DOMMAGES.

(c) Curl. Curl Copyright (c) 1996 - 2006, Daniel Stenberg, <daniel@haxx.se>. Tous droits réservés. La permission d'utiliser, copier, modifier et distribuer ce logiciel à quelque fin que ce soit, avec ou sans frais, est par les présentes accordée, pourvu que l'avis de droits d'auteur ci-dessus et cet avis de permission apparaissent dans toutes les copies.

(d) Ezml. Ezml Copyright 2004, 2005 Aaron Voisine. La permission est par les présentes accordée, sans aucuns frais, aux personnes qui obtiennent une copie de ce logiciel et les fichiers de la documentation connexe (le « logiciel ») disposer du logiciel sans restriction, dont notamment les droits d'utilisation, copier, modifier, fusionner, publier, distribuer, accorder des sous-licences et/ou vendre des copies du logiciel, et permettre aux personnes auxquelles le logiciel est fourni de faire de même, sous réserve des conditions suivantes : l'avis de droits d'auteur ci-dessus et cet avis de permission doivent être inclus dans toutes les copies ou des parties importantes du logiciel.

(e) FreeType. Des parties de ce logiciel copyright © 2006 The FreeType Project ([www.freetype.org](http://www.freetype.org)). Tous droits réservés.

(f) gpg. Copyright (c) 1998-2005 Free Software Foundation, Inc. gpg est distribué en vertu de la licence publique générale de GNU. On trouvera une copie de la licence publique générale de GNU à <http://www.gnu.org/copyleft/gpl.html>. Le code source se trouve à [www.sius.com/opensource](http://www.sius.com/opensource). CE LOGICIEL EST FOURNI PAR LE OU LES AUTEURS « TEL QUEL » ET LES GARANTIES EXPRESSES OU IMPLICITES, DONT NOTAMMENT LES GARANTIES IMPLICITES DE VALEUR MARCHANDE ET D'APTITUDE À DES FINS PARTICULIÈRES SONT ABANDONNÉES. LE OU LES AUTEURS NE SERONT EN AUCUN CAS TENUS RESPONSABLES DES DOMMAGES DIRECTS, INDIRECTS, ACCIDENTELS, SPÉCIAUX, EXEMPLAIRES OU ACCESSOIRES (DONT NOTAMMENT LA FOURNITURE DE PRODUITS OU SERVICES DE REMPLACEMENT ; LA PERTE D'UTILISATION, DE DONNÉES OU DE PROFITS ; OU L'INTERRUPTION DES AFFAIRES) DE QUELQUE NATURE QUE CE SOIT ET DE TOUTE THÉORIE DE FIABILITÉ, SOIT CONTRACTUELLE, RESPONSABILITÉ OBJECTIVE OU DÉLIT CIVIL (INCLUANT LA NÉGLIGENCE OU AUTREMENT) DÉCOULANT DE QUELQUE FAÇON QUE CE SOIT DE L'UTILISATION DE CE LOGICIEL, MÊME SUR RÉCEPTION D'UN AVIS CONCERNANT LA POSSIBILITÉ DE TELS DOMMAGES.

(g) Linux. Linux est distribué en vertu de la licence publique générale de GNU. On trouvera une copie de la licence publique générale de GNU à <http://www.gnu.org/copyleft/gpl.html>. Des parties de l'ouvrage ont été modifiées par Zing Systems, Inc. 2005-2006. Le code source original et modifié se trouve à [www.linuxfromp.org](http://www.linuxfromp.org). CE LOGICIEL EST FOURNI PAR LE OU LES AUTEURS « TEL QUEL » ET LES GARANTIES EXPRESSES OU IMPLICITES, DONT NOTAMMENT LES GARANTIES IMPLICITES DE VALEUR MARCHANDE ET D'APTITUDE À DES FINS PARTICULIÈRES SONT ABANDONNÉES. LE OU LES AUTEURS NE SERONT EN AUCUN CAS TENUS RESPONSABLES DES DOMMAGES DIRECTS, INDIRECTS, ACCIDENTELS, SPÉCIAUX, EXEMPLAIRES OU ACCESSOIRES (DONT NOTAMMENT LA FOURNITURE DE PRODUITS OU SERVICES DE REMPLACEMENT ; LA PERTE D'UTILISATION, DE DONNÉES OU DE PROFITS ; OU L'INTERRUPTION DES AFFAIRES) DE QUELQUE NATURE QUE CE SOIT ET DE TOUTE THÉORIE DE FIABILITÉ, SOIT CONTRACTUELLE, RESPONSABILITÉ OBJECTIVE OU DÉLIT CIVIL (INCLUANT LA NÉGLIGENCE OU AUTREMENT) DÉCOULANT DE QUELQUE FAÇON QUE CE SOIT DE L'UTILISATION DE CE LOGICIEL, MÊME SUR RÉCEPTION D'UN AVIS CONCERNANT LA POSSIBILITÉ DE TELS DOMMAGES.

(h) lpng128. lpng versions 1.2.6, 15 août 2004, à 1.2.8, 3 décembre 2004. Copyright (c) 2004 Glenn Randers-Pehrson, et sont distribuées en vertu des mêmes déni de responsabilité et licence que libpng-1.2.5 et les personnes suivantes sont ajoutées à la liste des auteurs collaborateurs : Cosmin Truta. libpng versions 1.0.7, 1er juillet 2000, à 1.2.5, 3 octobre 2002. Copyright (c) 2000-2002 Glenn Randers-Pehrson, et sont distribuées en vertu des mêmes déni de responsabilité et licence que libpng-1.0.6 et



les personnes suivantes sont ajoutées à la liste des auteurs collaborateurs : Simon-Pierre Cadieux, Éric S. Raymond, Gilles Volland. libpng versions 0.97, janvier 1998, à 1.0.6, 20 mars 2000, Copyright (c) 1998, 1999, 2000 Glenn Randers-Pehrson, et sont distribuées en vertu des mêmes déni de responsabilité et licence que libpng-0.96, et les personnes suivantes ont été ajoutées à la liste des auteurs collaborateurs : Tom Lane, Glenn Randers-Pehrson, Willem van Schaik. libpng versions 0.89, juin 1996, à 0.96, mai 1997, Copyright (c) 1996, 1997 Andreas Dilger distribué en vertu de la même renonciation et licence que libpng-0.8, les personnes suivantes étant ajoutées à la liste des auteurs collaborateurs : John Bowler, Kevin Bracey, Sam Bushell, Magnus Holmgren, Greg Roelofs, Tom Tanner. libpng versions 0.5, mai 1995, à 0.88, janvier 1996, Copyright (c) 1995, 1996 Guy Eric Schalnat, Group 42, Inc. Aux fins de ces droits d'auteur et licence, « auteurs collaborateurs » représente le groupe de personnes suivantes : Andreas Dilger, Dave Martindale, Guy Eric Schalnat, Paul Schmidt, Tim Wegner. La bibliothèque de référence PNG est fournie « TEL QUEL ». Les auteurs collaborateurs et Group 42, Inc. dénie toutes les garanties, expresses ou implicites, dont notamment les garanties de valeur marchande et d'aptitude à un usage particulier. Les auteurs collaborateurs et Group 42, Inc. n'assument aucune responsabilité relativement aux dommages directs, indirects, accidentels, spéciaux, exemplaires ou accessoires découlant de l'utilisation de la bibliothèque de référence PNG, même sur réception d'un avis concernant la possibilité de tels dommages. Il n'existe aucune garantie contre la perte de jouissance de la bibliothèque ni contre la violation. Il est impossible de garantir que nos efforts ou la bibliothèque répondront à vos attentes ou besoins particuliers.

Cette bibliothèque est fournie avec toutes ses anomalies et le risque de qualité, rendement, exactitude et effort satisfaisants doit être assumé entièrement par l'utilisateur.

(i) OpenSSL. Copyright (c) 1998-2005 The OpenSSL Project. Tous droits réservés. La redistribution et l'utilisation en formes source et binaire, avec ou sans modification, sont permises pourvu que les conditions suivantes soient respectées : 1. Les redistributions de code source doivent conserver l'avis de droits d'auteur ci-dessus, cette liste de conditions et le déni de responsabilité suivant. 2. Les redistributions en forme binaire doivent reproduire l'avis de droits d'auteur ci-dessus, cette liste de conditions et le déni de responsabilité suivant dans la documentation et/ou tout autre matériel fourni avec la distribution. 3. Tout le matériel publicitaire mentionnant des caractéristiques ou l'utilisation de ce logiciel doit comporter l'avis suivant : « Ce produit comprend un logiciel développé par OpenSSL Project pour utilisation dans la trousse d'outils OpenSSL Toolkit. (<http://www.openssl.org/>) ». 4. Les noms « OpenSSL Toolkit » et « OpenSSL Project » ne doivent pas être utilisés pour endosser ou promouvoir des produits dérivés de ce logiciel sans permission écrite explicite. Pour obtenir la permission écrite, communiquer avec [openssl-core@openssl.org](mailto:openssl-core@openssl.org). 5. Les produits dérivés de ce logiciel ne peuvent être appelés « OpenSSL » et « OpenSSL » ne peut apparaître dans leurs appellations sans avoir au préalable obtenu la permission écrite de OpenSSL Project. 6. Les redistributions de quelque forme que ce soit doivent conserver l'avis suivant :

« Ce produit comprend un logiciel développé par OpenSSL Project pour utilisation dans la trousse d'outils OpenSSL Toolkit (<http://www.openssl.org/>) ». CE LOGICIEL EST FOURNI PAR OPENSSL PROJECT « TEL QUEL » ET TOUTES LES GARANTIES EXPRESSES OU IMPLICITES, DONT NOTAMMENT LES GARANTIES IMPLICITES DE VALEUR MARCHANDE ET D'APTITUDE À UN USAGE PARTICULIER SONT ABANDONNÉES. OPENSSL PROJECT OU SES COLLABORATEURS NE SERONT EN AUCUN CAS TENUS RESPONSABLES DES DOMMAGES DIRECTS, INDIRECTS, ACCIDENTELS, SPÉCIAUX, EXEMPLAIRES OU ACCESSOIRES (DONT NOTAMMENT LA FOURNITURE DE PRODUITS OU SERVICES DE REMPLACEMENT ; LA PERTE D'UTILISATION, DE DONNÉES OU DE PROFITS ; OU L'INTERRUPTION DES AFFAIRES) DE QUELQUE NATURE QUE CE SOIT ET DE TOUTE THÉORIE DE FIABILITÉ, SOIT CONTRACTUELLE, RESPONSABILITÉ OBJECTIVE OU DÉLIT CIVIL (INCLUANT LA NÉGLIGENCE OU AUTREMENT) DÉCOULANT DE QUELQUE FAÇON QUE CE SOIT DE L'UTILISATION DE CE LOGICIEL, MÊME SUR RÉCEPTION D'UN AVIS CONCERNANT LA POSSIBILITÉ DE TELS DOMMAGES.

(j) SSLseay. Copyright (C) 1995-1998 Eric Young ([eyaj@cryptsoft.com](mailto:eyaj@cryptsoft.com)). Tous droits réservés. Ce logiciel est une application SSL rédigée par Eric Young ([eyaj@cryptsoft.com](mailto:eyaj@cryptsoft.com)). L'application a été rédigée conformément à Netscape's SSL. Cette bibliothèque peut être utilisée sans frais à des fins commerciales et non commerciales pourvu que les conditions suivantes soient respectées. Les conditions suivantes s'appliquent à tout code faisant partie de cette distribution, qu'il s'agisse du code RC4, RSA, Ihash, DES, etc. ; pas seulement le code SSL. La documentation SSL qui accompagne cette distribution est couverte par les mêmes conditions de droits d'auteur, sauf que le détenteur est Tim Hudson ([tjh@cryptsoft.com](mailto:tjh@cryptsoft.com)). Les droits d'auteur demeurent la propriété de Eric Young et, par conséquent, il est interdit de supprimer les avis de droits d'auteur du code. Si ce logiciel est utilisé dans un produit, Eric Young doit être reconnu comme l'auteur des parties de la bibliothèque utilisées. Cette mention peut prendre la forme d'un message texte au démarrage du programme ou apparaître dans la documentation (en ligne ou textuel) fournie avec le logiciel. La redistribution et l'utilisation en formes source et binaire, avec ou sans modification, sont permises pourvu que les conditions suivantes soient respectées : 1. Les redistributions de code source doivent conserver l'avis de droits d'auteur ci-dessus, cette liste de conditions et le déni de responsabilité suivant. 2. Les redistributions en forme binaire doivent reproduire l'avis de droits d'auteur ci-dessus, cette liste de conditions et le déni de responsabilité suivant dans la documentation et/ou tout autre matériel fourni avec

la distribution. 3. Tout le matériel publicitaire mentionnant des caractéristiques ou l'utilisation de ce logiciel doit comporter l'avis suivant : « Ce produit comprend un logiciel cryptographique rédigé par Eric Young (ey@cryptsof.com) » Le mot « cryptographique » peut être omis si les routines de la bibliothèque utilisée ne sont pas cryptographiques). 4. Si vous incluez un code particulier à Windows (ou un dérivé de celui-ci) du répertoire d'applications (code d'application), vous devez inclure un avis :

« Ce produit comprend un logiciel rédigé par Tim Hudson (tjh@cryptsof.com) » CE LOGICIEL EST FOURNI PAR L'AUTEUR PAR ERIC YOUNG « TEL QUEL » ET LES GARANTIES EXPRESSES OU IMPLICITES, DONT NOTAMMENT LES GARANTIES IMPLICITES DE VALEUR MARCHANDE ET D'APTITUDE À DES FINS PARTICULIÈRES SONT ABANDONNÉES. L'AUTEUR OU LES COLLABORATEURS NE SERONT EN AUCUN CAS TENUS RESPONSABLES DES DOMMAGES DIRECTS, INDIRECTS, ACCIDENTELS, SPÉCIAUX, EXEMPLAIRES OU ACCESSOIRES (DONT NOTAMMENT LA FOURNITURE DE PRODUITS OU SERVICES DE REMPLACEMENT ; LA PERTE D'UTILISATION, DE DONNÉES OU DE PROFITS ; OU L'INTERRUPTION DES AFFAIRES) DE QUELQUE NATURE QUE CE SOIT ET DE TOUTE THÉORIE DE FIABILITÉ, SOIT CONTRACTUELLE, RESPONSABILITÉ OBJECTIVE OU DÉLIT CIVIL (INCLUANT LA NÉGLIGENCE OU AUTREMENT) DÉCOULANT DE QUELQUE FAÇON QUE CE SOIT DE L'UTILISATION DE CE LOGICIEL, MÊME SUR RÉCEPTION D'UN AVIS CONCERNANT LA POSSIBILITÉ DE TELS DOMMAGES.

Les conditions de licence et de distribution d'une version publique ou d'un dérivé de ce code ne peuvent être changées, c.-à-d. que ce code ne peut absolument pas être copié et être incluse dans une autre licence de distribution, y compris la licence publique de GNU.

(k) pnet. Copyright (c) 2001-2005 Southern Storm Software, Pty Ltd. pnet est distribué en vertu de la licence publique générale amoindrie de GNU. On trouvera une copie de la licence publique générale amoindrie de GNU à <http://www.gnu.org/licenses/gpl.html>. Des parties de l'ouvrage ont été modifiées par Zing Systems, Inc. 2005-2006. Le code source original et modifié se trouve à [www.sirius.com/opensource](http://www.sirius.com/opensource). CE LOGICIEL EST FOURNI PAR LE OU LES AUTEURS « TEL QUEL » ET LES GARANTIES EXPRESSES OU IMPLICITES, DONT NOTAMMENT LES GARANTIES IMPLICITES DE VALEUR MARCHANDE ET D'APTITUDE À DES FINS PARTICULIÈRES SONT ABANDONNÉES. LE OU LES AUTEURS NE SERONT EN AUCUN CAS TENUS RESPONSABLES DES DOMMAGES DIRECTS, INDIRECTS, ACCIDENTELS, SPÉCIAUX, EXEMPLAIRES OU ACCESSOIRES (DONT NOTAMMENT LA FOURNITURE DE PRODUITS OU SERVICES DE REMPLACEMENT ; LA PERTE D'UTILISATION, DE DONNÉES OU DE PROFITS ; OU L'INTERRUPTION DES AFFAIRES) DE QUELQUE NATURE QUE CE SOIT ET DE TOUTE THÉORIE DE FIABILITÉ, SOIT CONTRACTUELLE, RESPONSABILITÉ OBJECTIVE OU DÉLIT CIVIL (INCLUANT LA NÉGLIGENCE OU AUTREMENT) DÉCOULANT DE QUELQUE FAÇON QUE CE SOIT DE L'UTILISATION DE CE LOGICIEL, MÊME SUR RÉCEPTION D'UN AVIS CONCERNANT LA POSSIBILITÉ DE TELS DOMMAGES.

(l) resample. Copyright 1994-2002 par Julius O. Smith III. Resample est distribué en vertu de la licence publique générale amoindrie de GNU.

On trouvera une copie de la licence publique générale amoindrie de GNU à <http://www.gnu.org/copyleft/gpl.html>. Parties du code (SNDLIB) Copyright 2000 par Bill Schottstaedt. Des parties de l'ouvrage ont été modifiées par Zing Systems, Inc. 2005-2006. Le code source original et modifié se trouve à [www.sirius.com/opensource](http://www.sirius.com/opensource). CE LOGICIEL EST FOURNI PAR LE OU LES AUTEURS « TEL QUEL » ET LES GARANTIES EXPRESSES OU IMPLICITES, DONT NOTAMMENT LES GARANTIES IMPLICITES DE VALEUR MARCHANDE ET D'APTITUDE À DES FINS PARTICULIÈRES SONT ABANDONNÉES. LE OU LES AUTEURS NE SERONT EN AUCUN CAS TENUS RESPONSABLES DES DOMMAGES DIRECTS, INDIRECTS, ACCIDENTELS, SPÉCIAUX, EXEMPLAIRES OU ACCESSOIRES (DONT NOTAMMENT LA FOURNITURE DE PRODUITS OU SERVICES DE REMPLACEMENT ; LA PERTE D'UTILISATION, DE DONNÉES OU DE PROFITS ; OU L'INTERRUPTION DES AFFAIRES) DE QUELQUE NATURE QUE CE SOIT ET DE TOUTE THÉORIE DE FIABILITÉ, SOIT CONTRACTUELLE, RESPONSABILITÉ OBJECTIVE OU DÉLIT CIVIL (INCLUANT LA NÉGLIGENCE OU AUTREMENT) DÉCOULANT DE QUELQUE FAÇON QUE CE SOIT DE L'UTILISATION DE CE LOGICIEL, MÊME SUR RÉCEPTION D'UN AVIS CONCERNANT LA POSSIBILITÉ DE TELS DOMMAGES.

(m) uClibc. Copyright (C) 2000-2003 Erik Andersen. UClibc est distribué en vertu de la licence publique générale de GNU. On trouvera une copie de la licence publique générale de GNU à <http://www.gnu.org/copyleft/gpl.html>. Des parties de l'ouvrage ont été modifiées par Zing Systems, Inc. 2005-2006. Le code source original et modifié se trouve à [www.sirius.com/opensource](http://www.sirius.com/opensource). CE LOGICIEL EST FOURNI PAR LE OU LES AUTEURS « TEL QUEL » ET LES GARANTIES EXPRESSES OU IMPLICITES, DONT NOTAMMENT LES GARANTIES IMPLICITES DE VALEUR MARCHANDE ET D'APTITUDE À DES FINS PARTICULIÈRES SONT ABANDONNÉES. LE OU LES AUTEURS NE SERONT EN AUCUN CAS TENUS RESPONSABLES DES DOMMAGES DIRECTS, INDIRECTS, ACCIDENTELS, SPÉCIAUX, EXEMPLAIRES OU ACCESSOIRES (DONT NOTAMMENT LA FOURNITURE DE PRODUITS OU SERVICES DE REMPLACEMENT ; LA PERTE D'UTILISATION, DE DONNÉES OU DE PROFITS ; OU L'INTERRUPTION DES AFFAIRES) DE QUELQUE NATURE QUE CE SOIT ET DE TOUTE THÉORIE DE FIABILITÉ, SOIT

CONTRACTUELLE, RESPONSABILITÉ OBJECTIVE OU DÉLIT CIVIL (INCLUANT LA NÉGLIGENCE OU AUTREMENT) DÉCOULANT DE QUELQUE FAÇON QUE CE SOIT DE L'UTILISATION DE CE LOGICIEL, MÊME SUR RÉCEPTION D'UN AVIS CONCERNANT LA POSSIBILITÉ DE TELS DOMMAGES.

(n) wpa\_supplicant. Copyright (c) 2003-2006, Jouni Malinen <jkmaline@cc.hut.fi> et collaborateurs. CE LOGICIEL EST FOURNI PAR LES DÉTENTEURS DES DROITS D'AUTEUR ET LES COLLABORATEURS - TEL QUEL - ET LES GARANTIES EXPRESSES OU IMPLICITES, DONT NOTAMMENT LES GARANTIES IMPLICITES DE VALEUR MARCHANDE ET D'APTITUDE À DES FINS PARTICULIÈRES SONT ABANDONNÉES. LES DÉTENTEURS DES DROITS D'AUTEUR ET LES COLLABORATEURS NE SERONT EN AUCUN CAS TENUS RESPONSABLES DES DOMMAGES DIRECTS, INDIRECTS, ACCIDENTELS, SPÉCIAUX, EXEMPLAIRES OU ACCESSOIRES (DONT NOTAMMENT LA FOURNITURE DE PRODUITS OU SERVICES DE REMPLACEMENT ; LA PERTE D'UTILISATION, DE DONNÉES OU DE PROFITS ; OU L'INTERRUPTION DES AFFAIRES) DE QUELQUE NATURE QUE CE SOIT ET DE TOUTE THÉORIE DE FIABILITÉ, SOIT CONTRACTUELLE, RESPONSABILITÉ OBJECTIVE OU DÉLIT CIVIL (INCLUANT LA NÉGLIGENCE OU AUTREMENT) DÉCOULANT DE QUELQUE FAÇON QUE CE SOIT DE L'UTILISATION DE CE LOGICIEL, MÊME SUR RÉCEPTION D'UN AVIS CONCERNANT LA POSSIBILITÉ DE TELS DOMMAGES.

(o) zlib. Zlib copyright (C) 1995-2004 Jean-loup Gailly et Mark Adler.

(p) uisp. Copyright (C) 1999-2002 Uros Platise. uisp est distribué en vertu de la licence publique générale de GNU. On trouvera une copie de la licence publique générale de GNU à <http://www.gnu.org/copyleft/gpl.html>. Des parties de l'ouvrage ont été modifiées par Zing Systems, Inc. 2005-2006. Le code source original et modifié se trouve à [www.sinus.com/opensource](http://www.sinus.com/opensource). CE LOGICIEL EST FOURNI PAR LE OU LES AUTEURS - TEL QUEL - ET LES GARANTIES EXPRESSES OU IMPLICITES, DONT NOTAMMENT LES GARANTIES IMPLICITES DE VALEUR MARCHANDE ET D'APTITUDE À DES FINS PARTICULIÈRES SONT ABANDONNÉES. LE OU LES AUTEURS NE SERONT EN AUCUN CAS TENUS RESPONSABLES DES DOMMAGES DIRECTS, INDIRECTS, ACCIDENTELS, SPÉCIAUX, EXEMPLAIRES OU ACCESSOIRES (DONT NOTAMMENT LA FOURNITURE DE PRODUITS OU SERVICES DE REMPLACEMENT ; LA PERTE D'UTILISATION, DE DONNÉES OU DE PROFITS ; OU L'INTERRUPTION DES AFFAIRES) DE QUELQUE NATURE QUE CE SOIT ET DE TOUTE THÉORIE DE FIABILITÉ, SOIT CONTRACTUELLE, RESPONSABILITÉ OBJECTIVE OU DÉLIT CIVIL (INCLUANT LA NÉGLIGENCE OU AUTREMENT) DÉCOULANT DE QUELQUE FAÇON QUE CE SOIT DE L'UTILISATION DE CE LOGICIEL, MÊME SUR RÉCEPTION D'UN AVIS CONCERNANT LA POSSIBILITÉ DE TELS DOMMAGES.

(q) YAFFS. Copyright (C) 2002 Aleph One Ltd. YAFFS est distribué en vertu de la licence publique générale amoindrie de GNU. On trouvera une copie de la licence publique générale amoindrie de GNU à <http://www.gnu.org/copyleft/gpl.html>. Des parties

de l'ouvrage ont été modifiées par Zing Systems, Inc. 2005-2006. Le code source original et modifié se trouve à [www.sinus.com/opensource](http://www.sinus.com/opensource). CE LOGICIEL EST FOURNI PAR LE OU LES AUTEURS - TEL QUEL - ET LES GARANTIES EXPRESSES OU IMPLICITES, DONT NOTAMMENT LES GARANTIES IMPLICITES DE VALEUR MARCHANDE ET D'APTITUDE À DES FINS PARTICULIÈRES SONT ABANDONNÉES. LE OU LES AUTEURS NE SERONT EN AUCUN CAS TENUS RESPONSABLES DES DOMMAGES DIRECTS, INDIRECTS, ACCIDENTELS, SPÉCIAUX, EXEMPLAIRES OU ACCESSOIRES (DONT NOTAMMENT LA FOURNITURE DE PRODUITS OU SERVICES DE REMPLACEMENT ; LA PERTE D'UTILISATION, DE DONNÉES OU DE PROFITS ; OU L'INTERRUPTION DES AFFAIRES) DE QUELQUE NATURE QUE CE SOIT ET DE TOUTE THÉORIE DE FIABILITÉ, SOIT CONTRACTUELLE, RESPONSABILITÉ OBJECTIVE OU DÉLIT CIVIL (INCLUANT LA NÉGLIGENCE OU AUTREMENT) DÉCOULANT DE QUELQUE FAÇON QUE CE SOIT DE L'UTILISATION DE CE LOGICIEL, MÊME SUR RÉCEPTION D'UN AVIS CONCERNANT LA POSSIBILITÉ DE TELS DOMMAGES.

(r) rload. Copyright (C) 2002 RidgeRun, Inc. rload est distribué en vertu de la licence publique générale de GNU. On trouvera une copie de la licence publique générale de GNU à <http://www.gnu.org/copyleft/gpl.html>. Des parties de l'ouvrage ont été modifiées par Zing Systems, Inc. 2005-2006. Le code source original et modifié se trouve à [www.sinus.com/opensource](http://www.sinus.com/opensource). CE LOGICIEL EST FOURNI PAR LE OU LES AUTEURS - TEL QUEL - ET LES GARANTIES EXPRESSES OU IMPLICITES, DONT NOTAMMENT LES GARANTIES IMPLICITES DE VALEUR MARCHANDE ET D'APTITUDE À DES FINS PARTICULIÈRES SONT ABANDONNÉES. LE OU LES AUTEURS NE SERONT EN AUCUN CAS TENUS RESPONSABLES DES DOMMAGES DIRECTS, INDIRECTS, ACCIDENTELS, SPÉCIAUX, EXEMPLAIRES OU ACCESSOIRES (DONT NOTAMMENT LA FOURNITURE DE PRODUITS OU SERVICES DE REMPLACEMENT ; LA PERTE D'UTILISATION, DE DONNÉES OU DE PROFITS ; OU L'INTERRUPTION DES AFFAIRES) DE QUELQUE NATURE QUE CE SOIT ET DE TOUTE THÉORIE DE FIABILITÉ, SOIT CONTRACTUELLE, RESPONSABILITÉ OBJECTIVE OU DÉLIT CIVIL (INCLUANT LA NÉGLIGENCE OU AUTREMENT) DÉCOULANT DE QUELQUE FAÇON QUE CE SOIT DE L'UTILISATION DE CE LOGICIEL, MÊME SUR RÉCEPTION D'UN AVIS CONCERNANT LA POSSIBILITÉ DE TELS DOMMAGES.

# Droits d'auteur et marques de commerce

## Matériel diffusé protégé par droit d'auteur

Plusieurs fonctions du Stiletto 100 permettent d'enregistrer et de mémoriser le contenu d'émissions pour écoute ultérieure. Le contenu diffusé est soumis aux lois sur les droits d'auteur et la diffusion de matériel protégé par droits d'auteur est interdite par la loi sans la permission expresse du détenteur des droits d'auteur. Afin d'éviter la diffusion illégale du matériel protégé par droits d'auteur, le Stiletto 100 vous empêche de copier électroniquement (enregistrer) les chansons ou émissions sur un autre appareil.

## Droits d'auteur et marques de commerce

© 2006 SIRIUS Radio Satellite Inc. Tous droits réservés.

® « SIRIUS » et les marques connexes, le logo de chien SIRIUS, les noms et logos de stations sont des marques de commerce de SIRIUS Radio Satellite Inc. « NFL » et le logo d'écusson NFL et le nom et le logo NFL Sunday Drive sont des marques déposées de la National Football League. « LNH » et l'emblème LNH sont des marques déposées de la Ligue Nationale de Hockey. « NBA » et le logo de silhouette NBA sont des marques déposées de NBA Properties Inc. Microsoft, Windows et Windows Media sont des marques déposées de Microsoft Corporation. T-Mobile est une marque déposée de Deutsche Telekom AG. Toutes les autres marques de commerce, marques de service, noms d'équipes sportives, illustrations d'albums et logos appartiennent à leurs propriétaires respectifs. Tous droits réservés.

MC My Sirius Studio et Stiletto Series sont des marques de commerce de Sirius Radio Satellite Inc. Yahoo! Music Engine est une marque de commerce de Yahoo! Inc.

Technologie d'encodage audio MPEG Layer-3 accordée sous licence de Fraunhofer IIS et Thomson.

Des frais de matériel, abonnement et activation sont obligatoires. Pour connaître toutes les modalités et conditions, visitez le site <http://siriuscanada.ca>. Les prix et la programmation peuvent être modifiés. Pas disponible en HI et AK. Équipement et abonnement vendus séparément. Installation obligatoire avec certains équipements.

# Code SIRIUS

Inscrivez le code SIRIUS (SID) de votre Stiletto 100 dans l'espace prévu ci-dessous.

SID: \_\_\_\_\_

# Index

## A

- Abonnement au service SIRIUS . . . . . 27
- Accessoires facultatifs
  - Système sonore exécutif . . . . . 87
  - Trousse pour la maison. . . . . 10, 86
  - Trousse pour véhicule . . . . . 10, 86
- Activer le Stiletto 100 . . . . . 27
- Adresse MAC . . . . . 45, 66
- Alerte de match . . . . . 40
  - Voir aussi* Sports
- Antenne
  - Orientation de l'antenne . . . . . 27, 65
  - Casque-antenne . . . . . 27
  - Recevoir le signal SIRIUS . . . . . 27
- Audio . . . . .
  - Voir* Sons et volume

## B

- Bibliothèque . . . . . 30, 49
- Ajouter des chansons dans les favoris . 54
- Naviguer et parcourir . . . . . 50, 54
  - Par albums . . . . . 51
  - Par artistes . . . . . 51
  - Par genres . . . . . 52
  - Par listes musicales . . . . . 52
  - Par enregistrements Sirius . . . . . 51
  - Par titres . . . . . 51
- Vérifier l'utilisation de la mémoire . . . 66
- Supprimer le contenu. . . . . 54
- Écran Now Playing . . . . . 50
- Limites de stockage . . . . . 55
- Formats de fichiers supportés . . . . . 55

- Bouton Back . . . . . 17
- Bouton Display. . . . . 18
- Bouton Home . . . . . 17
  - Utilisation. . . . . 24, 25
- Bouton Options . . . . . 18
- Bouton Select . . . . . 17

## C

- Cadran Media . . . . . 17
  - Utilisation. . . . . 23, 26
- Code Sirius . . . . . 65
- Commande Power/Lock . . . . . 15
  - Verrouiller le Stiletto . . . . . 24
  - Éteindre le Stiletto . . . . . 24
  - Mode Sommeil . . . . . 24
- Connexion USB . . . . . 29
- Contenu de l'emballage . . . . . 8
- Contrat de licence d'utilisateur . . . . . 90
- Contrôles parentaux . . . . . 42
  - Voir aussi* Stations verrouillées
- Marche/arrêt . . . . . 68

## D

- Dépannage . . . . . 84
- Dissimuler/révéler les stations et
  - les genres . . . . . 43, 65
- Droits d'auteur et marques de commerce 98

## E

- Écran d'affichage
  - Minuterie de rétroéclairage. . . . . 64
  - Luminosité . . . . . 64
- Écran Home . . . . . 25
- Écran Now Playing

Radio Internet . . . . .	44	Information sur le service . . . . .	66
Bibliothèque . . . . .	49	Interrupteur de verrouillage <i>Voir</i> Commande Power/Lock	
Reprises radio . . . . .	57	<b>L</b>	
Radio satellite . . . . .	31	Logiciel My Sirius Studio . . . . .	6
Émetteur FM, marche/arrêt . . . . .	68	Installation . . . . .	82
Émissions		Luminosité, afficheur. . . . .	64
Avance rapide et rembobinage . . . . .	37	<b>M</b>	
Pause. . . . .	36	Matériel diffusé protégé par droit d'auteur. . . . .	98
Écoute . . . . .	36	Mémoire	
Enregistrement. . . . .	30, 60	Vérifier l'utilisation . . . . .	66
Édition . . . . .	63	Limites de stockage . . . . .	55
Programmation . . . . .	61	Mesures de précaution . . . . .	5
Enregistrement programmé . . . . .		Mise en Garde de la IC . . . . .	4
<i>Voir</i> Enregistrement		Mise en garde et information de sécurité . . . . .	4
<b>F</b>		Mode Sommeil. . . . .	24
Favoris		<b>N</b>	
Bibliothèque . . . . .	54	Naviguer	
Reprises radio . . . . .	59	Stations, radio Internet . . . . .	47
Radio Internet . . . . .	48	Stations, radio satellite . . . . .	33
Fiche technique . . . . .	88	Bibliothèque . . . . .	50, 54
Fonction d'avance rapide . . . . .	16	Menus et listes . . . . .	25
Sélection . . . . .	23	Reprises radio . . . . .	59
Fonction Coeur . . . . .	17, 37	Naviguer et parcourir les stations	
Enregistrer un bloc horaire . . . . .	38	Radio Internet . . . . .	47
Sauvegarder une chanson ou une émission . . . . .	37	Radio satellite . . . . .	33
Sélection . . . . .	23	Nettoyer le Stiletto. . . . .	7
Fonction Lecture/Pause . . . . .	15	<b>O</b>	
Sélection . . . . .	23	Ordinateur, raccordement . . . . .	29
Fuseau horaire, réglage . . . . .	66	<b>P</b>	
<b>G</b>		Pile	
Garantie . . . . .	89	Temps d'écoute moyen. . . . .	11
Guide de référence		Élimination de la pile . . . . .	13
Boutons, commandes, connecteurs . . . . .	14	Durée utile de la pile quand le Stiletto est éteint . . . . .	24
<b>I</b>		Charger. . . . .	13
Information juridique . . . . .	90		
Information sur le dispositif . . . . .	66		

Augmenter le temps entre les charges . . . . .	11
Installation et retrait . . . . .	11
Précautions - Cristaux liquides . . . . .	5
Précautions - Volume et ouïe . . . . .	5
Précautions générales . . . . .	5
Préréglages, station . . . . .	
<i>Voir Stations préréglées</i>	
<b>R</b>	
Radio Internet . . . . .	30, 44
Ajouter des chansons dans les favoris . . . . .	48
Naviguer et parcourir les stations . . . . .	47
Raccorder à un réseau sans fil . . . . .	46
<i>Voir aussi Wi-Fi</i>	
Adresse MAC . . . . .	45
Réseaux Wi-Fi supportés. . . . .	45
Adresse MAC . . . . .	45, 66
Écran Now Playing . . . . .	45
Radio satellite . . . . .	30, 31
Naviguer et parcourir les stations . . . . .	32
Écran Now Playing . . . . .	32
Réglages. . . . .	64
Audio et affichage . . . . .	64
Minuterie de rétroéclairage. . . . .	64
Luminosité . . . . .	64
Dire le nom de la station . . . . .	65
Son du système . . . . .	65
Volume du système. . . . .	65
Stations . . . . .	65
Stations dissimulées . . . . .	65
Genres dissimulées . . . . .	65
Dispositif . . . . .	65
Orienter l'antenne . . . . .	65
Info sur le dispositif . . . . .	66
Information juridique . . . . .	66
Utilisation de la mémoire . . . . .	66
Rétablir et effacer . . . . .	67
Information sur le service. . . . .	65

Code Sirius. . . . .	65
Fuseau horaire . . . . .	66
Socle . . . . .	68
Transmission FM . . . . .	68
Contrôles parentaux . . . . .	68
Stations verrouillées . . . . .	68
Contrôles parentaux . . . . .	68
Description des réglages. . . . .	30, 64
Sports . . . . .	68
Équipes préférées . . . . .	68
Alertes de match . . . . .	68
Sports Ticker. . . . .	69
Wi-Fi . . . . .	69
Liste de réseaux . . . . .	69
Statut Wi-Fi . . . . .	69
Rembobinage . . . . .	16
Sélection . . . . .	23
Reprises radio . . . . .	30, 57
Ajouter des chansons aux favoris. . . . .	59
Naviguer . . . . .	59
Écran Now Playing . . . . .	58
Marche/arrêt de fonction. . . . .	68
Rétablir et effacer . . . . .	67
<b>S</b>	
Sans fil. . . . .	<i>Voir Wi-Fi</i>
Sauvegarder la contenu	
Enregistrer un bloc horaire . . . . .	38
Sauvegarder une chanson ou	
une émission . . . . .	37
Programmer un enregistrement. . . . .	61
Service à la clientèle. . . . .	66
Sons	
Noms de stations parlés . . . . .	65
Son du système . . . . .	65
Sports	
Fonction Game Alert . . . . .	40



Ajouter/supprimer des équipes. . . . .	68
Marche/arrêt . . . . .	68
Catégorie Game Zone . . . . .	41
Fonction Sports Ticker . . . . .	42
Marche/arrêt . . . . .	69
Stations préréglées . . . . .	34
Supprimer . . . . .	35
Sauvegarder . . . . .	34
Syntonisation . . . . .	34
Stations verrouillées . . . . .	42
<i>Voir aussi</i> Contrôles parentaux	
Verrouiller/déverrouiller. . . . .	68
Supprimer le contenu . . . . .	54
<b>T</b>	
Table des matières. . . . .	2
Télécharger des fichiers <i>Voir aussi</i> My Sirius Studio	
Limites de stockage . . . . .	55
Formats de fichiers supportés . . . . .	58
Température de fonctionnement . . . . .	7

**V**

Volume	
Volume du système. . . . .	65
Commande de volume . . . . .	15

**W**

Wi-Fi. . . . .	<i>Voir aussi</i> Radio Internet
Raccordement à un réseau sans fil. . . . .	46
Adresse MAC . . . . .	45, 66
Liste de réseaux . . . . .	69
Réseaux supportés. . . . .	45
Marche/arrêt . . . . .	69
Windows Media Player . . . . .	29

**Y**

Yahoo! Music Engine . . . . .	29, 82
-------------------------------	--------





**SIRIUS Customer Service: 1-888-539-7474**

[customercare@siriuscanada.ca](mailto:customercare@siriuscanada.ca)

**SIRIUS Canada Inc.**

135 Liberty Street, 4th Floor

Toronto, Ontario M6K 1A7

1-888-539-7474

[www.siriuscanada.ca](http://www.siriuscanada.ca)

**SIRIUS Satellite Radio Inc.**

135 Liberty Street, 4th Floor

Toronto, Ontario M6K 1A7

1-888-539-7474

[www.siriuscanada.ca](http://www.siriuscanada.ca)

